

**MODELS: J1556TZ F15  
J1556TZ T9  
J1556TZ T15**  
(TZ PERPENDICULAR WALL WASH)

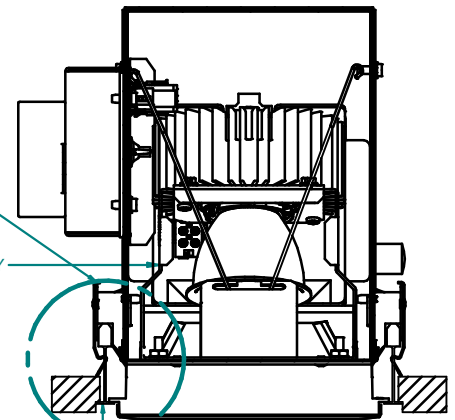

**Fig. 2**

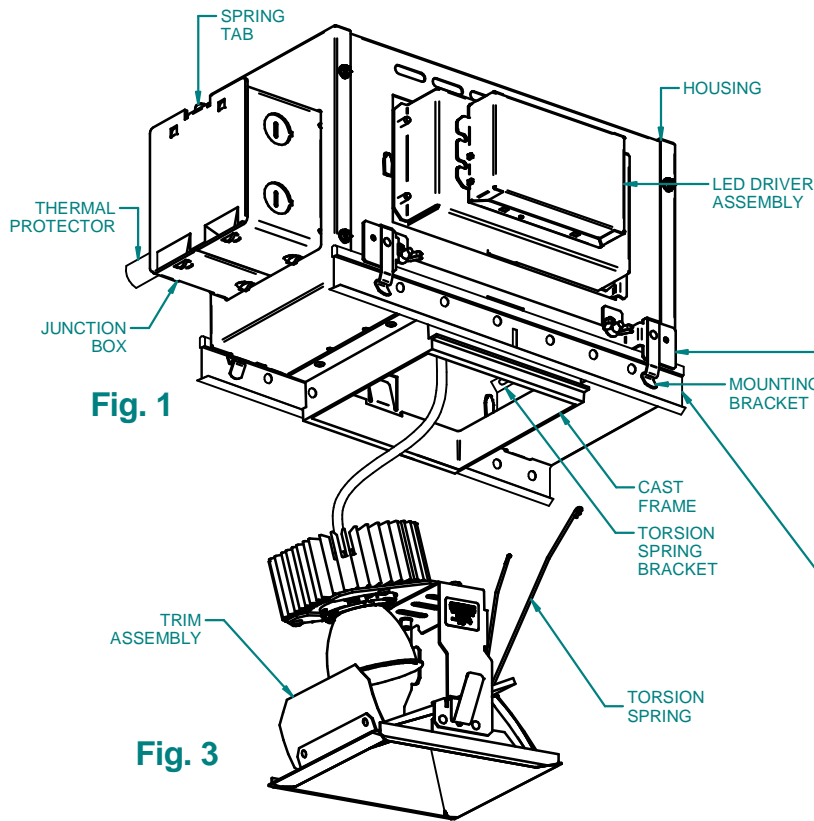
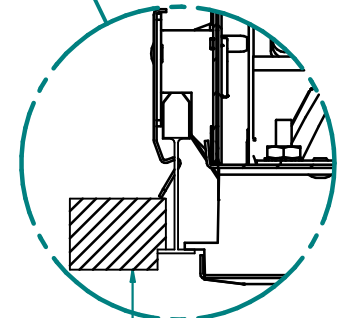

CEILING TILE OPTIONS:  
(BY OTHERS)  
TEGULAR TILE: 9/16" or 15/16"  
FLAT TILE: 15/16"

**Fig. 1**

**Fig. 3**

### Notes

1. Make sure power is off. Building wires must be in compliance with local codes.
2. All Electrical wiring must be made by a Licensed Electrician.
3. Tee Bars & Ceiling Tile (9/16" or 15/16")
4. Fixture must be above ceiling before closing in.

### Installation

1. Remove the trim assembly (Fig.3). See Page 2 for Trim Options (Flat or Tegular)
2. Lay-in fixture onto "T" bars (Fig. 1).
3. Position & snap (attached) mounting bracket clips onto "T" bars (Fig 1 & 2)
4. Remove proper knockouts from junction box & attach connectors, complete wiring. Make sure to fasten ground wire to ground screw.
5. Close in ceiling with ceiling (flat or Tegular) provided by others (Fig. 2).
6. **Installation of LED Module Trim assembly**
  - a. Push in LED wire plug into two pin wire plug.
  - b. Squeeze torsion springs and engage into slots of torsion spring bracket.
  - c. Push trim assembly up into fixture until trim flange contacts cast frame.

7. Access to junction box from below (Fig. 1 & 4).

Remove trim assembly. Lift spring tab and remove inner junction box cover.

### Quality Control

Every effort is made to assure that our products reach the job in perfect condition. We welcome your comments. Kurt Versen Company may change construction periodically without notice as part of its program for product improvement.

### Warning

Risk of fire. Do not install insulation within three inches of the fixture sides or top in such a manner as to entrap heat.

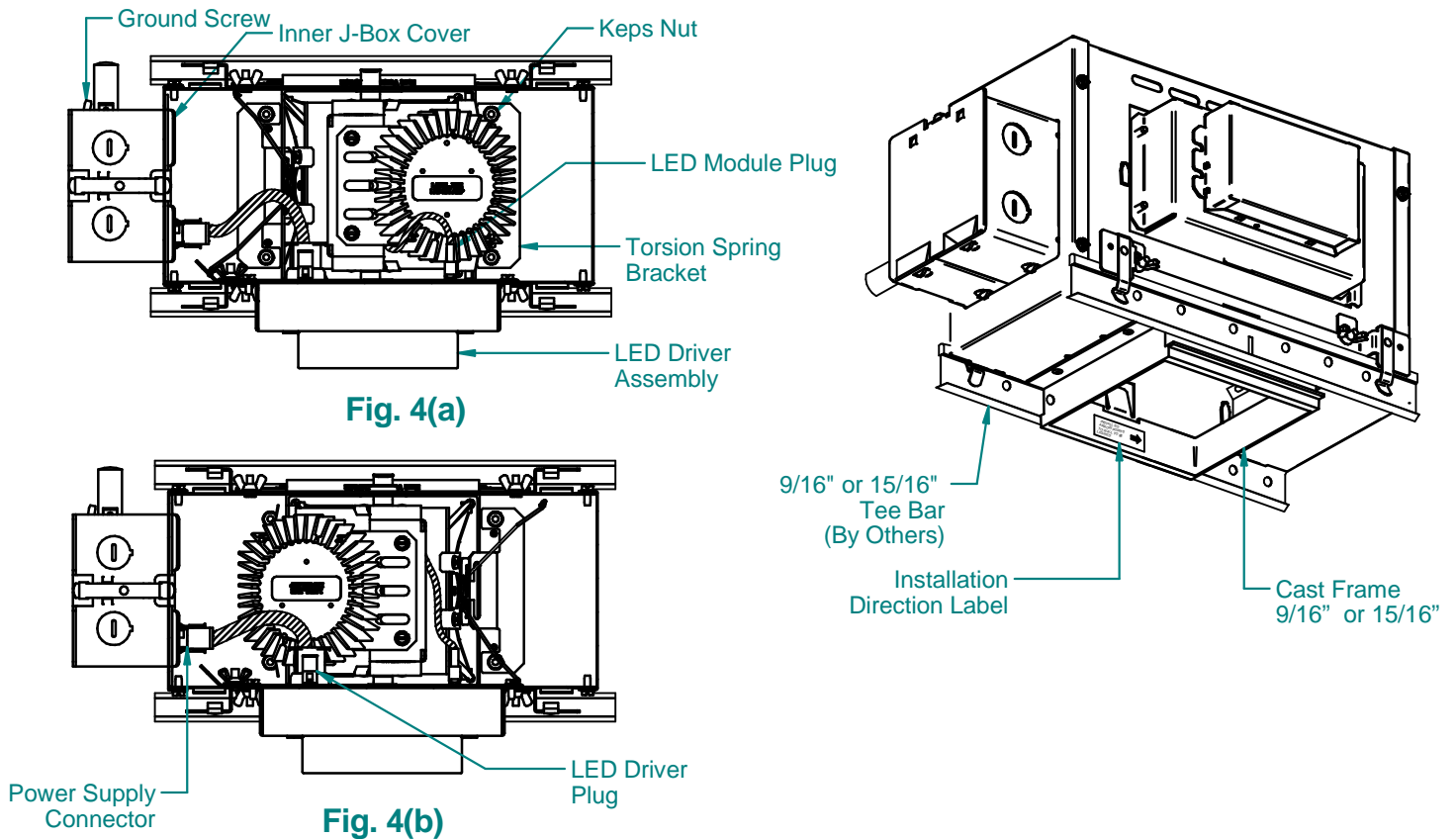

**Trim Assy (WW) Direction Adjustment (Fig. 4(a) & 4(b))**

Direction of WW Trim Assembly can be changed by positioning the Torsion spring bracket on either side of the Housing assembly by loosening the keps nuts.

**CAUTION: TURN POWER OFF, BEFORE REALAMPING OR REPLACING ANY LAMP**

TRIM OPTIONS: J1556TZ T9, J1556TZ T15, J1556TZ F15

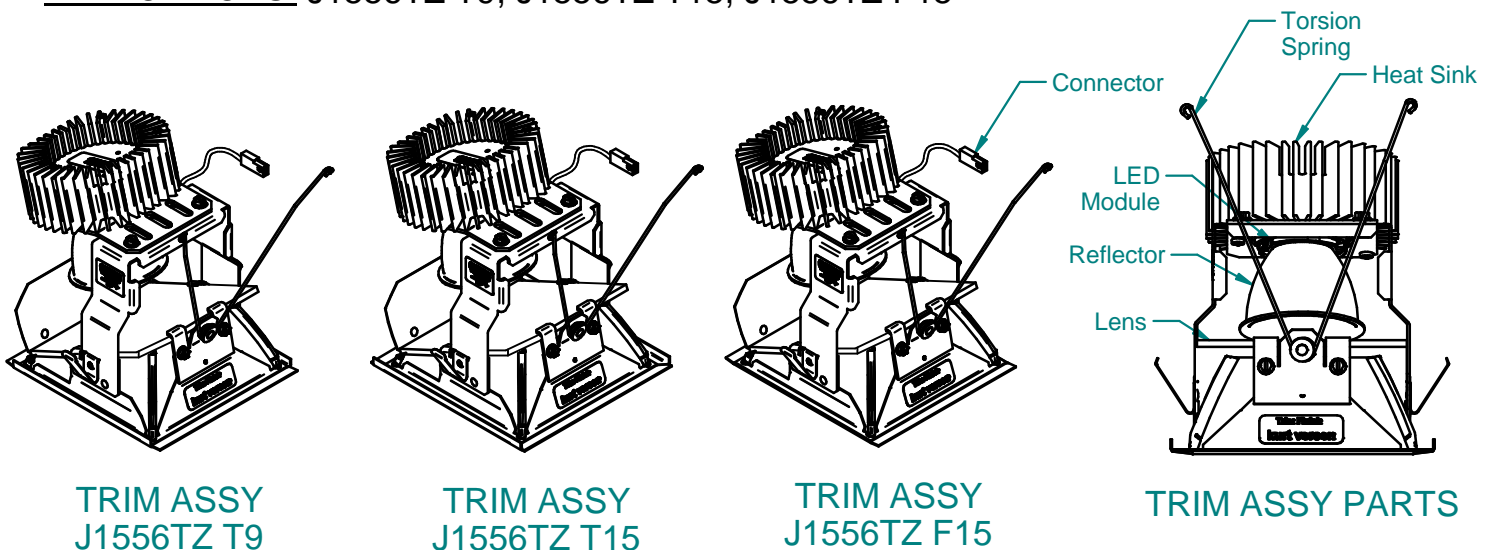

**Fig. 5**

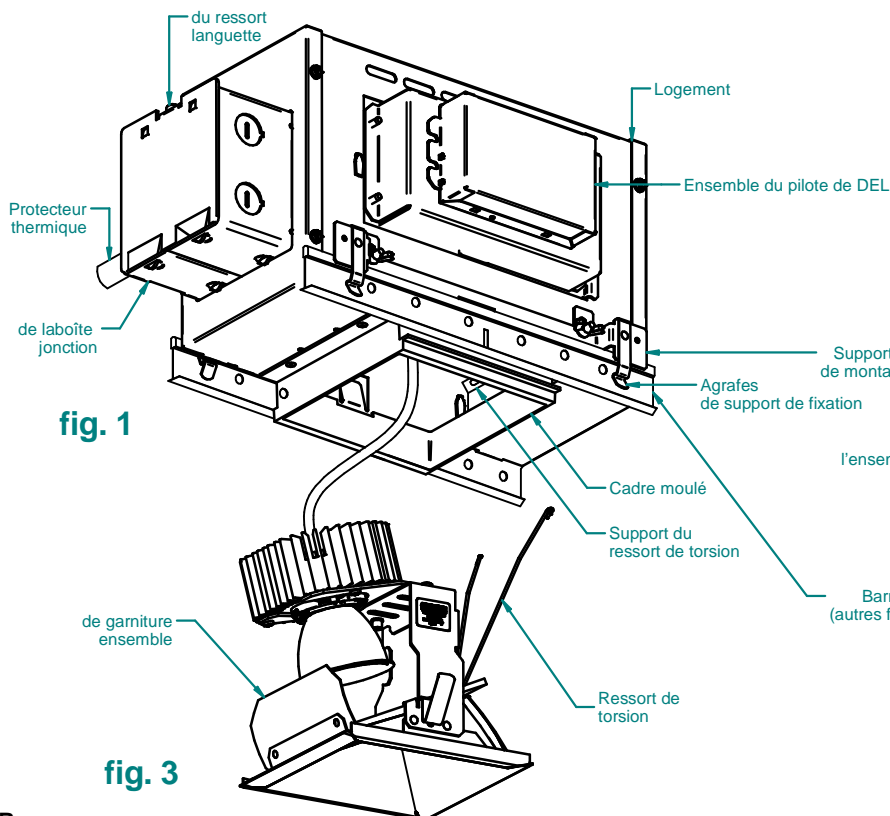

fig. 1

**MODÈLE: J1556TZ F15  
J1556TZ T9  
J1556TZ T15**  
(Lèche-mur perpendiculaire de zone technique)

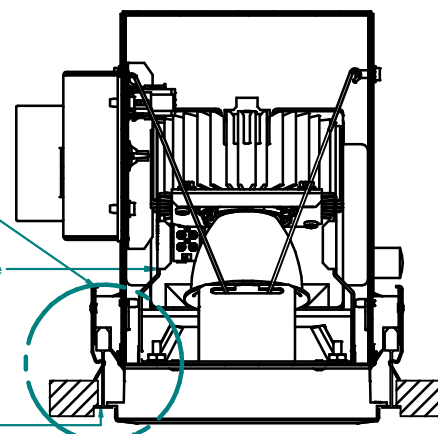
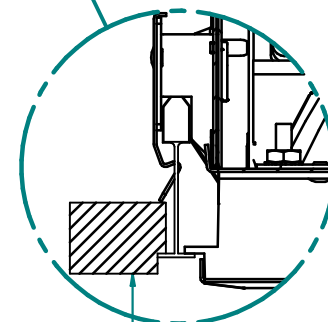

fig. 2



Options de carreau de plafond  
(autres fournisseurs)  
Carreau téglulaire: 9/16" or 15/16"  
Carreau plat: 15/16"

### Remarques

1. S'assurer que l'alimentation est coupée. Le câblage de l'immeuble doit être conforme aux codes locaux.
2. Tout le câblage électrique doit être effectué par un électricien agréé.
3. Barres en T et carreaux de plafond 14,3 mm (9/16 po) ou 23,8 mm (15/16 po)
4. Le luminaire doit être au-dessus du plafond avant la fermeture.

### Installation

1. Retirer l'ensemble de garniture (fig. 3). Voir page 2 pour les options de garniture (à plat ou téglulaire).
2. Poser le luminaire sur les barres en T (fig. 1).
3. Positionner et agraffer (fixer) les agrafes de support de montage sur les barres en T (fig. 1 et 2)
4. Retirer les alvéoles défonçables appropriées de la boîte de jonction, fixer les connecteurs et terminer le câblage. S'assurer de fixer le câble de masse à la vis de mise à la masse.
5. Fermer le plafond à l'aide d'un carreau (plat ou téglulaire) provenant d'un autre fournisseur (fig. 2)

### 6. Installation of LED Module Trim assembly

- a. Enfoncer la fiche câblée de la DEL dans la fiche à deux broches dans le boîtier de raccordement.
- b. Serrer le ressort de torsion et l'engager dans la fente du support du ressort de torsion,
- c. Puis pousser la garniture dans le luminaire jusqu'à ce que la bride de garniture entre en contact avec le cadre moulé.

7. Accès à la boîte de jonction : (Voir fig. 2 et 4)

Retirer l'ensemble de garniture, soulever la languette du ressort et retirer le couvercle de la boîte de jonction interne.

### Contrôle de qualité

Tous les efforts sont faits pour assurer que nos produits arrivent en parfait état. Nous apprécions vos commentaires. Kurt Versen Company peut changer les modèles périodiquement sans préavis dans le cadre de son programme d'amélioration des produits.

### Avertissement

Risque d'incendie. Ne pas installer d'isolant à moins de 7,6 cm (3 po) des côtés ou du dessus du luminaire de manière à ne pas emprisonner la chaleur.

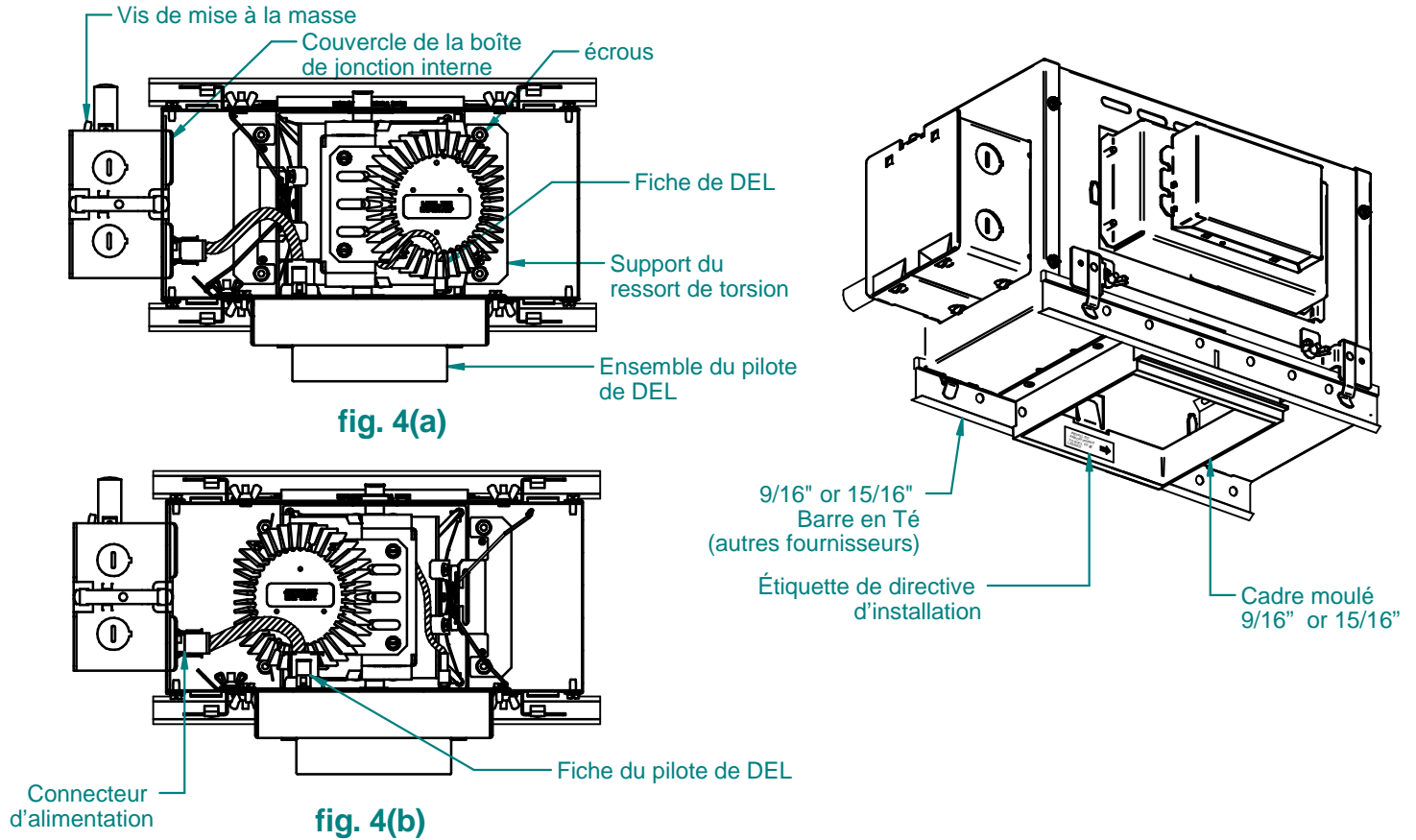

### Ajustement de l'orientation de l'ensemble de garniture (WW) (fig. 4 [a] et 4 [b])

L'orientation de l'ensemble de garniture WW peut être modifiée en positionnant le support du ressort de torsion sur un des côtés du boîtier en desserrant les écrous des taquets de sécurité.

### ATTENTION: COUPER L'ALIMENTATION ÉLECTRIQUE AVANT DE CHANGER OU DE REMPLACER UNE LAMPE

LUMINAIRES : J1556TZ T9, J1556TZ T15, J1556TZ F15

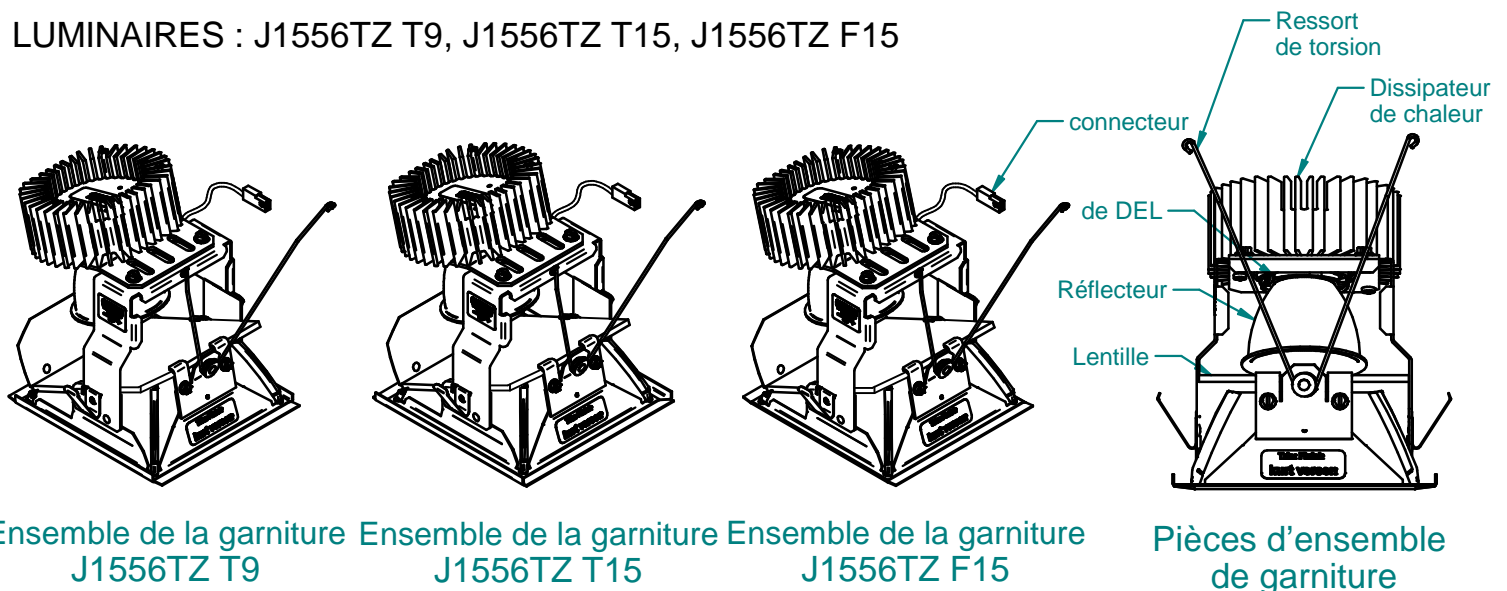

fig. 5