

ROUND ACCESS FLOOR BOX RAFB4 SERIES

BOÎTE RONDE DE FAUX-PLANCHER SÉRIE RAFB4

CAJA REDONDA DE ACCESO EN EL PISO SERIE RAFB4

Installation Instructions

Directives de montage

Instrucciones de instalación

GENERAL INFORMATION

English

To be used in floors 3/4" [19 mm] – 2-1/2" [64 mm] thick, see Figure 1.

CAUTION: RISK OF ELECTRICAL SHOCK. Disconnect power before installing. Never wire energized electrical components.

CAUTION: The raised access floor box is not structural and is not intended for the support of furniture or to be placed in high traffic areas where they can be frequently walked on.

NOTICE: For installation by a qualified electrician in accordance with all national and local electrical codes, communications standards, the following instructions and any instructions included with individual devices.

NOTICE: In accordance with the NEC® and CE Code, Part I, data communications must be separated from lighting/power circuits.

NOTICE: Device type and rating must be suitable for the application.

NOTICE: Remove knockouts only as required. Do not leave any unused openings. Concentric knockouts to be sized as required.

NOTICE: When using Hubbell Connexion Zone Distribution System products, reference Connexion installation instructions, PD2188.

INSTALLATION INSTRUCTIONS – FIELD WIRED

1. Cut an 8-1/4" [210 mm] +/-1/8" [3 mm] hole in the raised access floor panel, see Figure 1.
2. Detach installation cover [1] by removing mounting screws [2] (do not discard).
3. Remove knockouts [3] from sides or bottom of wiring chamber [4] as needed. The box bottom [5] can be rotated to reposition knockouts as needed.
4. Attach conduit connectors to the appropriate wiring chambers.
5. Wire the conduits.
6. Install partitions [6] to separate services.
7. Install frames [7] with flanges up. Secure frames with screw [8] in center post [9].
8. Retract pawls [10] by turning screws [11] counterclockwise. Pawls should be positioned toward the bottom of the pockets with the pawl parallel to the rear wall of the pocket.
9. Install access cover [12] using #8-32 x 3/4" long screws [2]. NOTE: If access cover [12] is not available, reattach the installation cover [1] (Floor box can be temporarily placed in the floor to cover the opening).
10. Place floor box in floor opening and tighten screws [11] clockwise to 10 lb-in [1.1 N-m] maximum.
11. Install all electrical devices and required cables and make the appropriate connections.
12. Install appropriate cover plates [13] (sold separately) for all gangs. Fasten cover plate with mounting screw provided.

RENSEIGNEMENTS GÉNÉRAUX

Français

Convient aux planchers de 19 mm-64 mm d'épaisseur, voir Fig. 1.

ATTENTION - RISQUE DE CHOC ÉLECTRIQUE. Débrancher le circuit avant de procéder au montage. Ne jamais câbler des composants électriques dans un circuit sous tension.

ATTENTION - La boîte de plancher surélevée ne fait pas partie de la structure et n'est pas conçue pour soutenir du mobilier ou être localisée en un lieu de grand achalandage piétonnier.

AVIS - Doit être installé par un électricien qualifié conformément aux codes de l'électricité nationaux et locaux, les normes de communication, les directives qui suivent et toutes directives incluses avec les accessoires individuels.

AVIS - Selon le Code canadien de l'électricité, les circuits de données/communication doivent être séparés des circuits d'éclairage/d'énergie.

AVIS - Le type et les caractéristiques nominales du dispositif doivent convenir à l'application.

AVIS - Ôter seulement les débouchures nécessaires. Ne pas laisser d'ouvertures inutilisées. Enlever la débouchure concentrique appropriée.

AVIS - Lors de l'utilisation de produits de connexion du système de distribution de zone Hubbell, consulter les directives de connexion, PD2188.

DIRECTIVES DE MONTAGE – CÂBLAGE SUR PLACE

1. Couper une ouverture de 210 mm +/-3 mm dans le panneau du plancher surélevé, consulter la Fig. 1.
2. Ôter le couvercle d'installation [1] en retirant les vis [2] (ne pas jeter).
3. Ôter les débouchures [3] des côtés ou du fond de la chambre de câblage [4] au besoin. Tourner le fond de la boîte [5] pour repositionner les débouchures au besoin.
4. Fixer les raccords de conduit aux chambres de câblage appropriées.
5. Câbler les conduits.
6. Monter les cloisons [6] pour séparer les services.
7. Monter les bâtis [7] les rebords vers le haut. Fixer les bâtis avec la vis [8] au centre de la tige [9].
8. Rétracter les cliquets [10] en tournant les vis [11] dans le sens contraire des aiguilles d'une montre. Positionner les cliquets vers le bas, parallèlement à la paroi de l'enceinte.
9. Monter le couvercle d'accès [12] avec les vis n° 8-32x19 mm [2]. REMARQUE - Lorsque le couvercle d'accès [12] n'est pas disponible, fixer de nouveau le couvercle de montage [1] (Il est possible de déposer temporairement la boîte de plancher pour obturer l'ouverture.)
10. Déposer la boîte dans l'ouverture de plancher et serrer les vis [11] dans le sens des aiguilles d'une montre à un couple de 1,1 N•m maximum.
11. Installer tous les dispositifs électriques, les câbles nécessaires et effectuer les raccordements appropriés.
12. Monter les couvercles appropriés [13] (vendus séparément) pour tous les compartiments. Fixer le couvercle avec la vis fournie.

INFORMACIÓN GENERAL

Español

Para uso en pisos de 19 mm – 64 mm de espesor. Ver Fig. 1.

¡CUIDADO! - RIESGO DE CHOQUE ELÉCTRICO. Desconectar la corriente antes de la instalación. No conectar nunca componentes eléctricos en un circuito energizado.

¡CUIDADO! - La caja de acceso en sobrepiso no forma parte de la estructura, y no está preparada para soportar muebles o ser colocada en áreas de alto tráfico peatonal.

AVISO - Para ser instalado por un electricista competente, de conformidad con todos los códigos eléctricos nacionales y locales, las normas de comunicaciones, las siguientes instrucciones y toda instrucción incluida en cada accesorio.

AVISO - De conformidad con la Norma oficial mexicana, los circuitos de datos/comunicaciones deben estar separados de los circuitos de iluminación/energía eléctrica.

AVISO - El tipo y las características nominales del dispositivo deben ser apropiados para la aplicación.

AVISO - Quitar solo los discos removibles necesarios. No dejar aberturas inutilizadas. Usar el disco removible concéntrico apropiado.

AVISO - Al usar productos de conexión del sistema de distribución de zona Hubbell, consultar las instrucciones de conexión PD2188.

INSTRUCCIONES DE INSTALACIÓN – CABLEADO EN SITIO

1. Hacer una abertura de 210 mm +/-3 mm en el panel de la caja de acceso en sobrepiso, ver la Fig. 1.
2. Retirar la tapa de instalación [1] quitando los tornillos de montaje [2] (conservarlos).
3. Quitar los discos removibles [3] laterales o de la parte inferior de la cámara de cableado [4] si es necesario. El fondo de la caja [5] puede girarse para posicionar los discos removibles según se necesite.
4. Fijar los conectores de conducto a las cámaras de cableado apropiadas.
5. Cablear los conductos.
6. Instalar los separadores [6] para separar los servicios.
7. Instalar los bastidores [7] con los rebordes hacia arriba. Fijar los bastidores con el tornillo [8] en el poste central [9].
8. Retraer las uñetas [10] girando los tornillos [11] en sentido contrario a las agujas del reloj. Las uñetas deben colocarse hacia la parte inferior de los bolsillos, con la uñeta paralela a la pared trasera del bolsillo.
9. Instalar la tapa de acceso [12] usando tornillos No. 8-32x19 mm de largo [2]. NOTA: Si la tapa de acceso [12] no está disponible, volver a colocar la tapa de instalación [1] (la caja de piso podrá colocarse provisoriamente en el piso para cubrir la abertura).
10. Colocar la caja de piso en la abertura del piso y ajustar los tornillos [11] en el sentido de las agujas del reloj con un par máximo de 1.1 N•m.
11. Instalar todos los dispositivos eléctricos, los cables necesarios y hacer las conexiones apropiadas.
12. Instalar las placas de cobertura adecuadas [13] (de venta separada) en todos los compartimentos. Ajustar la placa de cobertura con el tornillo de montaje provisto.



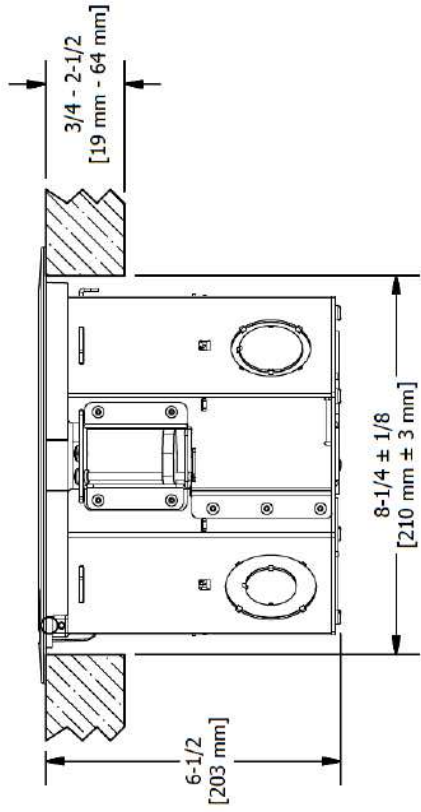
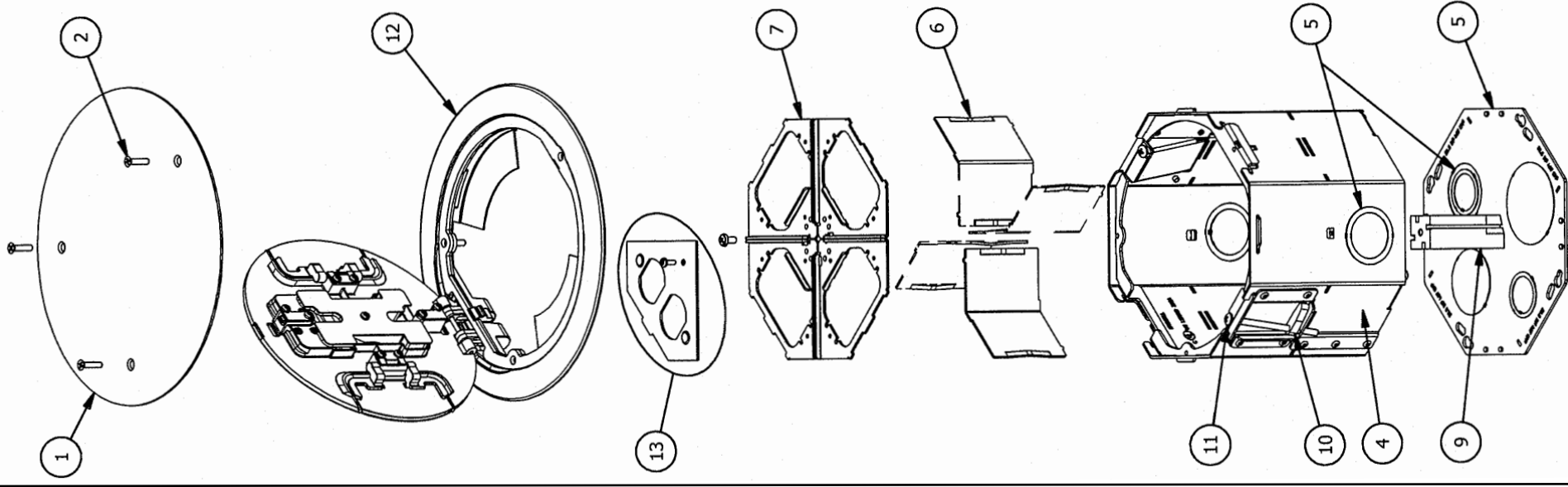

Fig. 1

TABLE 1 / TABLEAU 1 / TABLA 1

KNOCKOUT TRADE SIZE DIMENSION DES DÉBOUCHURES TAMAÑO DE LOS DISCOS REMOVIBLES	QUANTITY & LOCATION QUANTITÉ ET ENDROIT CANTIDAD Y UBICACION
3/4", 1" concentric / concentrique / concéntrico 19, 25 mm	1 - bottom/fond/fondo
3/4", 1", 1-1/4" concentric / concentrique / concéntrico 19, 25, 32 mm	1 - bottom/fond/fondo
3/4", 1-1/2" concentric / concentrique / concéntrico 19, 25, 38 mm	2 - sides/côtés/lados
3/4", 1-1/4" concentric / concentrique / concéntrico 19, 32 mm	2 - sides/côtés/lados
1-1/2" / 38 mm	1 - bottom/fond/fondo
2" / 51 mm	1 - bottom/fond/fondo



HUBBELL DE MEXICO garantiza este producto, de estar libre de defectos en materiales y mano de obra por un periodo de un año a partir de la fecha de su compra. HUBBELL reparará o reemplazará a su juicio el producido en un plazo de 60 días. Esta garantía no cubre desgastes por uso normal o daños ocasionados por accidente, mal uso, abuso o negligencia. El vendedor no otorga otras garantías salvo lo expresado arriba y excluye expresamente daños incidentales o consecuenciales. ESTA GARANTÍA ES VALIDA SÓLO EN MÉXICO.

HUBBELL DE MÉXICO, S.A. DE C.V.
 Av. Insurgentes Sur # 1228 Piso 8, Col. Tlacoquemecatl del Valle
 México, 03200 D.F.Tel. (55) 9151-9999