

PRE-POUR TUBE (PPT)

Installation Instructions

BEFORE CONCRETE POUR

English

1. Slide tube segments (A) together using dovetail joints. The 4 inch pre-pour tube (PPT) has (2) tube segments, the 6 and 8 inch PPT have (3) tube segments and the 10 inch PPT has (4) tube segments, Fig. 1.
2. Assemble brackets (B) as required as shown in figures 2 and 3. Brackets are marked to assist assembly. Turn hexagonal head screws (C) horizontally to support the disc (D). Insert discs (D) at center, top, and bottom. Bend brackets (E) for center position disc (D) to fit inside the assembled tube segments.

STEEL DECK INSTALLATION

1. Cut hole into deck, per appropriate size,
 - 10 inch fire-rated poke-through, cut hole 10.12" to 10.18" in diameter.
 - 8 inch fire-rated poke-through, cut hole 8.06" to 8.12" in diameter.
 - 6 inch fire-rated poke-through, cut hole 6.06" to 6.12" in diameter.
 - 4 inch fire-rated poke-through, cut hole 4.06" to 4.12" in diameter.
2. Install assembly into cut hole, see Fig. 2. Check that the assembly is installed plumb to the deck. Attach to deck with sheet metal screws (not supplied).
3. Adjust the height and level the assembly so that the top of the cap protrudes above the maximum thickness of the desired concrete pour.
4. Seal perimeter of PPT with tape.
5. Apply generous amount of grease or equivalent lubricant, to the outer periphery of the PPT. Pour concrete and let cure.

PLYWOOD DECK INSTALLATION

1. Attach assembly to the deck with appropriate fasteners (not provided). See Fig. 3.
2. Seal deck area around PPT with tape.
3. Apply generous amount of grease or equivalent lubricant, to the outer periphery of the PPT. Pour concrete and let cure.

AFTER CONCRETE HAS CURED

1. Remove discs (D) and hexagonal head screws (C).
2. If screws do not remove easily, they can be left in place and sheared by driving the segments (A) downward, see Fig. 4. Place a block of wood flat on the segments (A). Use a hammer (6-10 lbs) and strike the wood as it lays flat on top of the segments Fig. 5. The impact of the hammer striking wood will cause the screws to shear. Drive all the segments (A) together, until level with the concrete.
3. Continue driving all the segments downward until released from the concrete. Use a block of wood standing on end of appropriate size; see Fig. 6.
 - 10 inch fire-rated poke-through, use 2"x10" block of wood.
 - 8 inch fire-rated poke-through, use 2"x8" block of wood.
 - 6 inch fire-rated poke-through, use 2"x6" block of wood.
 - 4 inch fire-rated poke-through, use 2"x4" block of wood.
4. Brackets (B) will remain inside the resulting hole.

TUBE DE PRÉ-COULÉE (PPT)

Directives de montage

AVANT LA COULÉE DE BÉTON

Français

1. Joindre les éléments de tube (A) en queue d'aronde. Le tube de pré-coulée de 4 po comprend deux (2) éléments tandis que les tubes de 6 et de 8 po, trois (3) éléments et le tube de 10 po, (4) éléments. Fig. 1.
2. Assembler les supports (B) au besoin conformément aux figures 2 et 3. Les supports comportent des repères pour faciliter l'assemblage. Tourner les vis hexagonales (C) horizontalement pour soutenir le disque (D). Insérer les disques (D) au centre, en haut et en bas. Plier les supports (E) pour que le disque (D) central s'adapte à l'intérieur des éléments de tube assemblés.

MONTAGE SUR UNE SURFACE MÉTALLIQUE

1. Forer un trou dans le plancher de dimensions appropriées.
 - Boîte de plancher avec coupe-feu de 10 po – forer un trou de 25,7 à 25,8 cm de diamètre.
 - Boîte de plancher avec coupe-feu de 8 po – forer un trou de 20,5 à 20,6 cm de diamètre.
 - Boîte de plancher avec coupe-feu de 6 po – forer un trou de 15,4 à 15,5 cm de diamètre.
 - Boîte de plancher avec coupe-feu de 4 po – forer un trou de 10,3 à 10,4 cm de diamètre.
2. Monter l'ensemble dans l'ouverture ainsi ménagée, consulter la Fig. 2. S'assurer que l'ensemble est de niveau avec le plancher. Fixer au plancher avec des vis à tête (non fournies).
3. Régler la hauteur et le niveau de l'ensemble de sorte que le dessus du couvercle dépasse l'épaisseur maximale de béton prévue.
4. Sceller le périmètre de la boîte de plancher avec du ruban.
5. Appliquer une quantité généreuse de graisse ou d'un lubrifiant équivalent sur le pourtour du tube de pré-coulée. Couler le béton et laisser durcir.

MONTAGE DANS UN PLANCHER DE CONTREPLAQUÉ

1. Fixer l'ensemble au plancher avec les ferrures appropriées (non fournies). Consulter la Fig. 3.
2. Sceller le périmètre de la boîte de plancher avec du ruban.
3. Appliquer une quantité généreuse de graisse ou d'un lubrifiant équivalent sur le pourtour du tube de pré-coulée. Couler le béton et laisser durcir.

APRÈS LE DURCISSEMENT DU BÉTON

1. Retirer les disques (D) et les vis hexagonales (C).
2. En cas de difficulté à retirer les vis, elles peuvent être laissées en place et coupées lors du positionnement des éléments (A) vers le bas, consulter la Fig. 4. Placer un bloc de bois à plat sur l'élément (A). Utiliser un marteau de 2,7 à 4,5 kg et frapper le bloc de bois comme s'il reposait à plat sur le dessus des éléments, Fig. 5. L'impact du marteau sur le bois provoquera le cisaillement des vis. Joindre tous les éléments (A), jusqu'à ce qu'ils soient de niveau avec le béton.
3. Poursuivre le montage des éléments vers le bas jusqu'à ce qu'ils soient dégagés du béton. Utiliser un bloc de bois de dimensions appropriées reposant sur l'extrémité; consulter la figure 6.
 - Boîte de plancher avec coupe-feu de 10 po – utiliser un bloc de 5 x 25 cm.
 - Boîte de plancher avec coupe-feu de 8 po – utiliser un bloc de 5 x 20 cm.
 - Boîte de plancher avec coupe-feu de 6 po – utiliser un bloc de 5 x 15 cm.
 - Boîte de plancher avec coupe-feu de 4 po – utiliser un bloc de 5 x 10 cm.
4. Les supports (B) demeureront à l'intérieur du trou.

TUBO PRE-VACIADO (PPT)

Instrucciones de instalación

ANTES DE VERTER EL HORMIGÓN

Español

1. Encastrar y deslizar los segmentos (A) juntos que forman el tubo. El tubo pre-vaciado (PPT) de 4 pulgadas tiene (2) segmentos de tubo, los PPT de 6 y 8 pulgadas tienen (3) segmentos de tubo y los PPT de 10 pulgadas tienen (4) segmentos de tubo, Fig. 1.
2. Ensamblar los soportes (B) según sea necesario como se muestra en las Fig. 2 y 3. Los soportes tienen marcas de guía para facilitar el ensamblado. Girar los tornillos hexagonales (C) horizontalmente para sostener el disco (D). Insertar los discos (D) al centro, arriba, y abajo. Plegar los soportes (E) para la posición central del disco (D) para adaptarlos al interior de los tubos.

INSTALACIÓN SOBRE BASE DE ACERO

1. Cortar el agujero en la cubierta, según el tamaño apropiado.
 - Caja para piso con barrera contra fuego de 10 pulgadas, cortar agujero de 25,7 a 25,8 cm de diámetro.
 - Caja para piso con barrera contra fuego de 8 pulgadas, cortar agujero de 20,5 a 20,6 cm de diámetro.
 - Caja para piso con barrera contra fuego de 6 pulgadas, cortar agujero de 15,4 a 15,5 cm de diámetro.
 - Caja para piso con barrera contra fuego de 4 pulgadas, cortar agujero de 10,3 a 10,4 cm de diámetro.
2. Instalar el conjunto en el agujero según la Fig. 2. Comprobar que el conjunto esté instalado de manera vertical. Fijar a la base con tornillos para chapa de metal (no provistos).
3. Ajustar la altura del conjunto de manera que la parte superior de la tapa sobresalga del espesor máximo del vaciado de hormigón deseado.
4. Sellar con cinta el perímetro del tubo pre-vaciado.
5. Aplicar una cantidad generosa de grasa o lubricante equivalente, en la periferia externa del PPT. Colar el hormigón y dejar que fragüe.

INSTALACIÓN SOBRE BASE DE MADERA

CONTRACHAPADA

1. Fijar el conjunto a la base con fijaciones adecuadas (no provistas). Ver Fig. 3.
2. Sellar con cinta la zona de la base que rodea el tubo pre-vaciado.
3. Aplicar una cantidad generosa de grasa o lubricante equivalente, en la periferia externa del PPT. Colar el hormigón y dejar que fragüe.

DESPUÉS DEL FRAGUADO DEL HORMIGÓN

1. Quitar los discos (D) y los tornillos hexagonales (C).
2. Si los tornillos no salen fácilmente, pueden quedar en el sitio y ser cortados empujando los segmentos (A) hacia abajo, ver Fig. 4. Colocar un bloque de madera plano sobre los segmentos (A). Usar un mazo (2,7 a 4,5 kg) y golpear la madera mientras queda plano sobre los segmentos, Fig. 5. El impacto del mazo golpeando la madera hará que los tornillos se corten. Impulsar todos los segmentos (A) juntos, hasta que queden a ras con el hormigón.
3. Seguir impulsando todos los segmentos hacia abajo hasta que se liberen del hormigón. Usar un bloque de madera parado en el extremo del tamaño apropiado; ver Fig. 6.
 - Caja c/fuego de 10 pulgadas, bloque madera de 5 x 25 cm.
 - Caja c/fuego de 8 pulgadas, bloque madera de 5 x 20 cm.
 - Caja c/fuego de 6 pulgadas, bloque madera de 5 x 15 cm.
 - Caja c/fuego de 4 pulgadas, bloque madera de 5 x 10 cm.
4. Los soportes (B) quedarán dentro del agujero resultante.



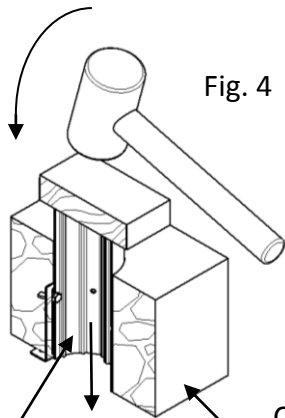
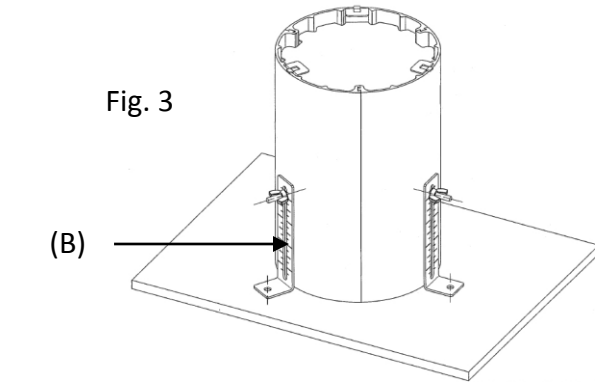
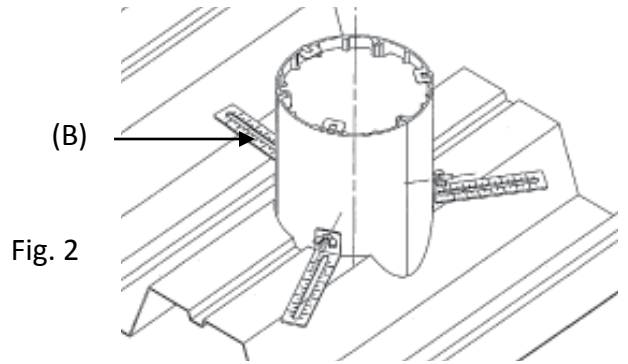
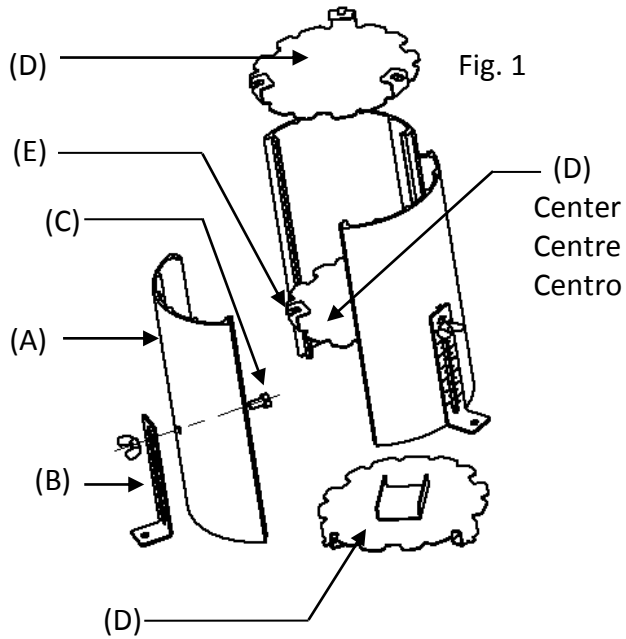

Fig. 4

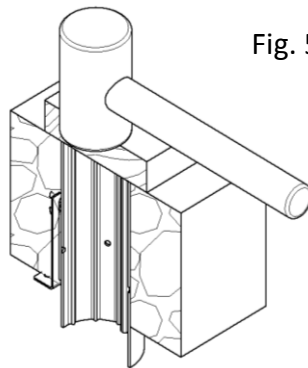

Fig. 5

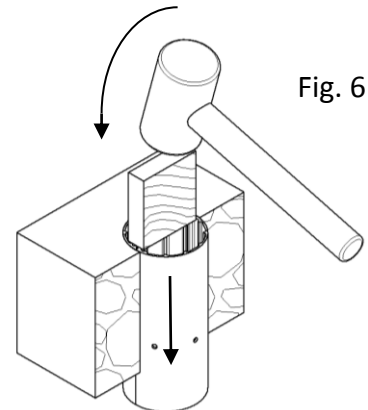

Fig. 6

Concrete
Béton
Hormigón

Pre-Pour Tube (PPT)
Tube de pré-coulée (PPT)
Tubo pre-vaciado (PPT)

HUBBELL DE MÉXICO garantiza este producto, de estar libre de defectos en materiales y mano de obra por un año a partir de su compra. Hubbell reparará o reemplazará el artículo a su juicio en un plazo de 60 días. Esta garantía no cubre desgastes por uso normal o daños ocasionados por accidente, mal uso, abuso o negligencia. El vendedor no otorga otras garantías y excluye expresamente daños incidentales o consecuenciales inherentes a su uso.
HUBBELL DE MÉXICO, S.A. de C.V.
Av. Insurgentes Sur # 1228 Piso 8, Col. Tlacoquemecatl del Valle
México, 03200 D.F. Tel. :(55) 9151 - 9999