









HUBBELL EDGEConnect™ SCREWLESS TERMINATION INSULGRIP® CONNECTORS – 15 & 20A STRAIGHT BLADE & 15A TWIST-LOCK®
HUBBELL EDGEConnect™ FICHES INSULGRIP™ SANS VIS –CONNECTEURS 15 ET 20 A ET TWIST-LOCK™ 15 A
HUBBELL EDGEConnect™ CONECTORES SIN TORNILLOS DE 15 Y 20 A INSULGRIP® Y TWIST-LOCK® DE 15 A

ENGLISH	FRANÇAIS	ESPAÑOL																														
Installation Instructions	Directives de montage	Instrucciones de Instalación																														
<p>NOTICE: For installation by a qualified electrician in accordance with national and local electrical codes and the following instructions.</p> <p>CAUTION: RISK OF ELECTRIC SHOCK. Disconnect power before installing.</p> <ul style="list-style-type: none"> Check that the device's rating and function are suitable for the application. Select conductor size from National Electrical Code® Table 400.5 or Canadian Electrical Code Table 12 USE ONLY STRANDED COPPER CONDUCTORS. DO NOT TIN CONDUCTORS. Use round cord only. Type S: 16/3 to 10/3 Type SJ: 16/3 to 10/3 Type SV: 16/3 Cord Clamp Range (diameter): 0.23 inch to 0.72 inch (5.8 mm to 18.3 mm) <p>1. Determine correct position of cord clamp insert based on cord diameter.</p> <p>Note: the cord clamp insert position is aligned with the ".36"-.047" alignment line when shipped from factory</p>  <p>Insert aligned with this line Type S: 16/3 Type SJ: 16/3 - 12/3 Cord Diameter: 0.36 to 0.47 inch (9 to 11.9 mm)</p>  <p>REMOVE INSERT FOR: Type S: 14/3 - 10/3 Type SJ: 10/3 Cord Diameter: 0.48 to 0.72 inch (12 to 18.3 mm)</p>  <p>ROTATE INSERT 180° FOR: Type SV: 16/3 Type SJ: 16/3 Cord Diameter: 0.23 to 0.35 inch (5.8 to 8.9 mm)</p> <p>2. Slide the cover onto the cord.</p> <p>3. Remove insulation from cord & conductors as shown in the table below:</p> <table border="1"> <tr> <td>CORD JACKET: 1.125 inch (29 mm)</td> </tr> <tr> <td>CONDUCTOR INSULATION: 0.500 inch (13 mm)</td> </tr> </table> <p>4. Ensure plungers are in "up" position as shown in Fig. 1 & 2. If plunger is in "down" position, follow step 7 to lift plunger to "up" position before proceeding.</p> <p>5. Insert conductors into terminal openings per table below. Toggle the plunger away from the conductor and down AS SHOWN IN Figure 3 until the plunger is fully depressed. Do not close terminal on insulation. Conductor is terminated when plunger has dropped down to lower position (Fig. 4). Each terminal is for use with one conductor only. Ensure there are no stray conductor strands.</p> <table border="1"> <thead> <tr> <th>TERMINAL</th> <th>CONDUCTOR</th> </tr> </thead> <tbody> <tr> <td align="center"> Green Plunger</td> <td>Equipment grounding conductor (green or green/yellow insulation)</td> </tr> <tr> <td align="center">W White Plunger</td> <td>Grounded circuit conductor, Neutral (white or gray insulation)</td> </tr> <tr> <td align="center">X, Y, or BLANK Black Plunger</td> <td>Ungrounded circuit conductor, Line</td> </tr> </tbody> </table> <p>6. Repeat for remaining terminals and ensure conductors are properly secured.</p> <p>7. To release conductor, place a 1/8 – 3/16 inch wide flat head screwdriver into slot in plunger across terminal opening & use wiring funnel as pivot point. Lift plunger upward until plunger snaps into "up" position & remove conductor (Fig. 5). Caution: lifting plunger beyond detent position can damage device. DO NOT USE PLIERS TO PULL PLUNGERS.</p> <p>8. Slide cover down over body assembly and tighten assembly screws to 10 lb•in (1.1 N•m) of torque.</p> <p>9. Tighten cord clamp screws alternately until cord clamp is fully closed, approximately 10 to 12 lb•in (1.8 to 2.3 N•m) of torque.</p>	CORD JACKET: 1.125 inch (29 mm)	CONDUCTOR INSULATION: 0.500 inch (13 mm)	TERMINAL	CONDUCTOR	 Green Plunger	Equipment grounding conductor (green or green/yellow insulation)	W White Plunger	Grounded circuit conductor, Neutral (white or gray insulation)	X, Y, or BLANK Black Plunger	Ungrounded circuit conductor, Line	<p>AVIS - Doit être installé par un électricien qualifié conformément aux codes de l'électricité nationaux et locaux et selon les directives suivantes.</p> <p>ATTENTION - RISQUE DE CHOC ÉLECTRIQUE. Débrancher le circuit avant de procéder au montage.</p> <ul style="list-style-type: none"> S'assurer que les caractéristiques nominales de ce dispositif conviennent à l'application. Choisir le calibre de conducteur dans le tableau 12 du Code canadien de l'électricité. EMPLOYER UNIQUEMENT DES CONDUCTEURS EN CUIVRE TORONNÉ. NE PAS ÉTAMER LES CONDUCTEURS. Utiliser uniquement des cordons ronds. Type S: 16/3 à 10/3 Type SJ: 16/3 à 10/3 Type SV: 16/3 Diamètre du serre-cordon: 5.8 mm to 18.3 mm <p>1. Déterminer la position correcte des cales du serre-cordon en fonction du diamètre du cordon.</p> <p>Remarque – La pièce du serre-cordon se positionne à égalité de la ligne 0,36 po-0,047 po à sa sortie de l'usine.</p>  <p>Pièce à égalité de cette ligne Type S: 16/3 Type SJ: 16/3 - 12/3 Diamètre du cordon : 9 à 11,9 mm</p>  <p>RETIRER LA PIÈCE POUR : Type S: 14/3 - 10/3 Type SJ: 10/3 Diamètre du cordon : 12 à 18,3 mm</p>  <p>PIVOTER LA PIÈCE DE 180° POUR : Type SV: 16/3 Type SJ: 16/3 Diam. du cordon : 5,8 à 8,9 mm</p> <p>2. Glisser le couvercle sur le cordon.</p> <p>3. Enlever la gaine du cordon et dénuder les conducteurs selon le tableau suivant.</p> <table border="1"> <tr> <td>GAINÉ DU CORDON: 29 mm</td> </tr> <tr> <td>ISOLANT DES CONDUCTEURS: 13 mm</td> </tr> </table> <p>4. S'assurer que les poussoirs sont en position du haut conformément aux Fig. 1 et 2. Lorsque le poussoir est en position du bas, suivre l'étape 7 pour l'amener à la position du haut avant de poursuivre</p> <p>5. Insérer les conducteurs dans les ouvertures de borne selon le tableau ci-dessous. Basculer le poussoir en l'éloignant du conducteur CONFORMÉMENT à la Figure 3 jusqu'à ce que le poussoir soit complètement enfoncé. Ne pas fermer la borne sur l'isolant. Le conducteur est en position lorsque le poussoir occupe la position du bas (Fig. 4). Chaque borne ne convient qu'à un seul conducteur. S'assurer que tous les brins sont bien insérés.</p> <table border="1"> <thead> <tr> <th>BORNE</th> <th>CONDUCTEUR</th> </tr> </thead> <tbody> <tr> <td align="center"> Plongeur Vert</td> <td>Conducteur de MALT de l'appareil (vert ou vert /jaune)</td> </tr> <tr> <td align="center">W Plongeur Blanc</td> <td>Conducteur du circuit mis à la terre, neutre (blanc ou gris)</td> </tr> <tr> <td align="center">X, Y, ou SANS MARQUE Plongeur Noir</td> <td>Conducteur du circuit non mis à la terre, vivant</td> </tr> </tbody> </table> <p>6. Répéter ce qui précède pour les autres conducteurs et s'assurer qu'ils sont retenus solidement.</p> <p>7. Pour dégager un conducteur, mettre un tournevis à lame plate de 3 – 5 mm dans la fente du poussoir en face de l'ouverture de borne et se servir de l'ouverture de câblage comme pivot. Soulever le poussoir jusqu'à ce qu'il s'emboîte en position du haut puis retirer le conducteur (Fig. 5). Attention – Soulever le poussoir au-delà du point d'emboîtement peut endommager le dispositif. NE PAS UTILISER DE PINCES POUR TIRER LES PLONGEURS.</p> <p>8. Glisser le couvercle sur l'ensemble et serrer les vis d'assemblage à un couple de 1,1 N•m.</p> <p>9. Serrer alternativement les vis du serre-cordon à un couple d'environ 1,8 à 2,3 N•m jusqu'à ce que le serre-cordon soit complètement fermé.</p>	GAINÉ DU CORDON: 29 mm	ISOLANT DES CONDUCTEURS: 13 mm	BORNE	CONDUCTEUR	 Plongeur Vert	Conducteur de MALT de l'appareil (vert ou vert /jaune)	W Plongeur Blanc	Conducteur du circuit mis à la terre, neutre (blanc ou gris)	X, Y, ou SANS MARQUE Plongeur Noir	Conducteur du circuit non mis à la terre, vivant	<p>AVISO - Para ser instalado por un electricista calificado, de acuerdo con los códigos eléctricos nacionales y locales, y siguiendo estas instrucciones.</p> <p>CUIDADO: RIESGO DE CHOQUE ELÉCTRICO. Desconectar la corriente antes de la instalación.</p> <ul style="list-style-type: none"> Asegurarse de que las características nominales del dispositivo sean apropiadas para la aplicación. Elegir calibres de conductores de la tabla 400.5 de la Norma oficial mexicana NOM-001. UTILIZAR SOLAMENTE CONDUCTORES DE COBRE TRENZADO. NO ESTAÑAR LOS CONDUCTORES. Utilice únicamente cable redondo. Tipo S: 16/3 a 10/3 Tipo SJ: 16/3 a 10/3 Tipo SV: 16/3 Rango de abrazaderas para cable (diámetro): 5.8 mm a 18.3 mm <p>1. Determinar la posición correcta de las inserciones del sujeta-cable según el diámetro del cable.</p> <p>Nota: La posición de inserción de la abrazadera del cable está alineada con la línea de alineación ".36"-.047" cuando se envía desde fábrica</p>  <p>Insertar alineado con esta línea Tipo S: 16/3 Tipo SJ: 16/3 - 12/3 Diámetro de cable: 0.36 a 0.47 pulg (9 a 11.9 mm)</p>  <p>REMOVER INSERTO PARA: Tipo S: 14/3 - 10/3 Tipo SJ: 10/3 Diámetro de cable: 0.48 a 0.72 pulg (12 a 18.3 mm)</p>  <p>GIRAR EL INSERTO 180° PARA: Tipo SV: 16/3 Tipo SJ: 16/3 Diámetro de cable: 0.23 a 0.35 pulg (5.8 a 8.9 mm)</p> <p>2. Deslizar la cubierta sobre el cable.</p> <p>3. Pelar la funda del cable y los conductores según la tabla a la derecha.</p> <table border="1"> <tr> <td>FUNDA DEL CABLE: 29 mm</td> </tr> <tr> <td>CONDUCTORES: 13 mm</td> </tr> </table> <p>4. Asegúrese de que los émbolos estén en la posición "arriba" como se muestra en las figuras 1 y 2. Si el émbolo está en la posición "abajo", siga el paso 7 para levantar el émbolo a la posición "arriba" antes de continuar.</p> <p>5. Inserte los conductores en las aberturas de los terminales según la tabla a continuación. Aleje el émbolo del conductor y bájelo COMO SE MUESTRA En la Figura 3 hasta que el émbolo esté completamente presionado. No cierre el terminal sobre el aislamiento. El conductor termina cuando el émbolo ha bajado a su posición más baja (Fig. 4). Cada terminal es para uso con un solo conductor. Asegúrese de que no haya hilos conductores sueltos.</p> <table border="1"> <thead> <tr> <th>BORNE</th> <th>CONDUCTOR</th> </tr> </thead> <tbody> <tr> <td align="center"> Émbolo Verde</td> <td>Conductor de puesta a tierra del equipo (verde o verde/amarillo)</td> </tr> <tr> <td align="center">W Émbolo Blanco</td> <td>Conductor del circuito puesto a tierra, Neutro (blanco o gris)</td> </tr> <tr> <td align="center">X, Y, o SIN MARCA Émbolo Negro</td> <td>Conductor vivo no puesto a tierra. (NI blanco, NI verde)</td> </tr> </tbody> </table> <p>6. Repita para otros terminales y asegúrese de que los cables estén bien sujetos.</p> <p>7. Para liberar el conductor, coloque un destornillador de cabeza plana de 1/8-3/16 de pulgada de ancho en la ranura del émbolo a lo largo de la abertura del terminal y use el embudo de cableado como punto de pivote. Levante el émbolo hacia arriba hasta que encaje en la posición "arriba" y retire el conductor (Fig. 5). Precaución: levantar el émbolo más allá de la posición de retención puede dañar el dispositivo. NO UTILICE PINZAS PARA JALAR LOS ÉMBOLOS.</p> <p>8. Deslice la cubierta hacia abajo sobre el conjunto y ajustar los tornillos de montaje con un torque de 1.1 N•m.</p> <p>9. Apriete los tornillos de la abrazadera del cable alternativamente hasta que la abrazadera del cable esté completamente cerrada, aproximadamente de 1.8 a 2.3 N•m de torque.</p>	FUNDA DEL CABLE: 29 mm	CONDUCTORES: 13 mm	BORNE	CONDUCTOR	 Émbolo Verde	Conductor de puesta a tierra del equipo (verde o verde/amarillo)	W Émbolo Blanco	Conductor del circuito puesto a tierra, Neutro (blanco o gris)	X, Y, o SIN MARCA Émbolo Negro	Conductor vivo no puesto a tierra. (NI blanco, NI verde)
CORD JACKET: 1.125 inch (29 mm)																																
CONDUCTOR INSULATION: 0.500 inch (13 mm)																																
TERMINAL	CONDUCTOR																															
 Green Plunger	Equipment grounding conductor (green or green/yellow insulation)																															
W White Plunger	Grounded circuit conductor, Neutral (white or gray insulation)																															
X, Y, or BLANK Black Plunger	Ungrounded circuit conductor, Line																															
GAINÉ DU CORDON: 29 mm																																
ISOLANT DES CONDUCTEURS: 13 mm																																
BORNE	CONDUCTEUR																															
 Plongeur Vert	Conducteur de MALT de l'appareil (vert ou vert /jaune)																															
W Plongeur Blanc	Conducteur du circuit mis à la terre, neutre (blanc ou gris)																															
X, Y, ou SANS MARQUE Plongeur Noir	Conducteur du circuit non mis à la terre, vivant																															
FUNDA DEL CABLE: 29 mm																																
CONDUCTORES: 13 mm																																
BORNE	CONDUCTOR																															
 Émbolo Verde	Conductor de puesta a tierra del equipo (verde o verde/amarillo)																															
W Émbolo Blanco	Conductor del circuito puesto a tierra, Neutro (blanco o gris)																															
X, Y, o SIN MARCA Émbolo Negro	Conductor vivo no puesto a tierra. (NI blanco, NI verde)																															

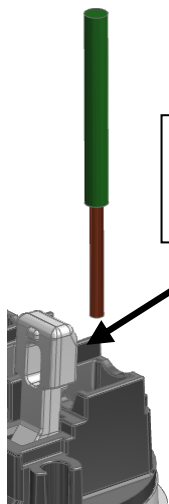

Fig. 1

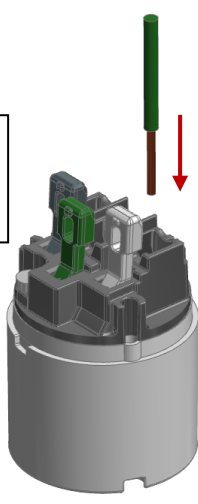

Fig. 2

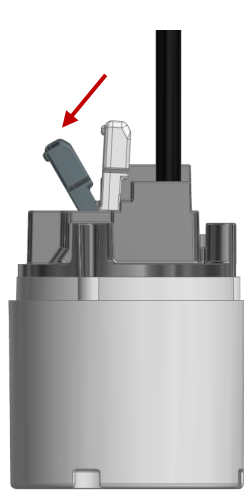

Fig. 3

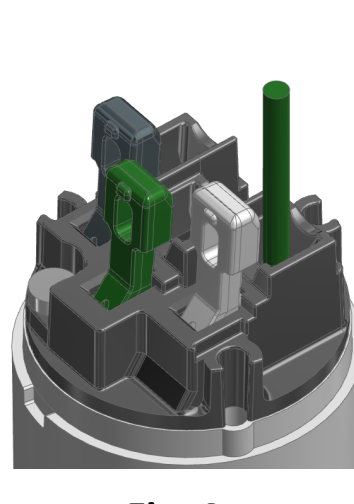

Fig. 4

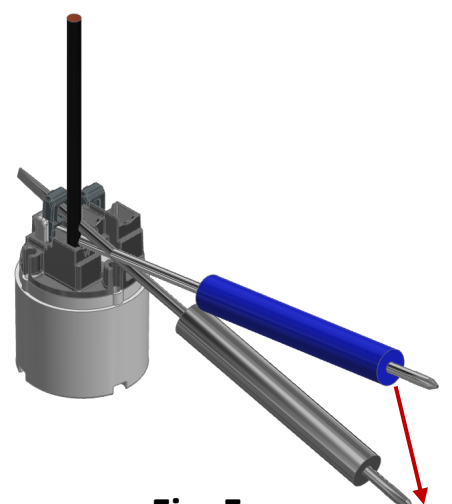

Fig. 5



Wiring Device-Kellems
Hubbell Incorporated (Delaware)
Shelton, CT 06484
1-800-288-6000
www.hubbell-wiring.com

PD-3069

11/23

Hubbell Products México, S. de R.L. de C.V. garantiza este producto, de estar libre de defectos en materiales y mano de obra por un año a partir de su compra. Hubbell reparará o reemplazará el artículo a su criterio juicio en un plazo no mayor de 90 días.

- Esta garantía no cubre desgastes por uso normal y no será válida en los siguientes casos
- Cuando el producto se hubiese utilizado en condiciones distintas a las normales.
 - Cuando el producto no hubiese sido operado de acuerdo con el instructivo de uso que se le acompaña
 - Cuando el producto hubiese sido alterado o reparado por personas no autorizadas por el importador responsable.

El vendedor no otorga otras garantías y excluye expresamente daños incidentales o consecuenciales inherentes a su uso.

Para hacer efectiva la garantía bastara la presentación del producto, acompañado de la póliza correspondiente, debidamente sellada por el establecimiento que lo vendió o bien la factura, recibo o comprobante.

Modelo: _____ Marca: _____ Fecha de compra: _____

Importado por HUBBELL PRODUCTS MÉXICO S. DE R.L. DE C.V.
Calle 5 Sur # 104, Parque industrial Toluca 2000, Toluca Edo de México. C.P. 50200
Tel.:(722) 980 0600