

# HUBBELL AUXILIARY CONTACTS

English

This contact provides pilot duty switching on one set of contacts. On catalog number ACFSNO, the set of contacts is normally Open (N.O.). On catalog number ACFSNC, the set of contacts is normally Closed (N.C.). The auxiliary contacts switch prior to the main switch contacts.

## GENERAL INFORMATION

- NOTICE:** For installation by a qualified electrician in accordance with national and local electrical codes and the following instructions.
- CAUTION: RISK OF ELECTRIC SHOCK.** Disconnect power before installing. Never wire energized electrical components.
- Check that the device's type and rating are suitable for the application.
- NOTICE:** Separate overcurrent protection must be provided in accordance with National Electrical Code® Article 220 or Canadian Electrical Code, Section B, as appropriate.
- Auxiliary contact is not suitable for use as service equipment.
- Auxiliary contact is not included in 100,000 rms symmetrical ampere withstand rating of Hubbell Circuit-Lock® Pin and Sleeve Fused Mechanical Interlocks and Disconnect Switches.
- This auxiliary contact is rated A600 Pilot Duty and is intended for AC use only. Refer to product label for make and break amperages.

## INSTALLATION INSTRUCTIONS

### LABELS

#### IMPORTANT:

- Clean the area on the door, to which the label will be applied, with alcohol; the surface must be free of dirt, water, oil, or other contaminants.
- Apply the AUXILIARY CONTACT RATING label to the OUTSIDE of the enclosure door. This label must not overlap any other label on the enclosure.

### MOUNTING

#### 1. Removing the main switch

- Make sure the switch is in the "OFF" position.
- Remove the corner mounting screws. (Two (2) screws on 30 ampere switch; four (4) screws on 60 ampere switch.)
- (On the 60 ampere switch, the line side terminal shield must be removed to access one of the mounting screws.)
- IMPORTANT:** Two (2) washers are required under each screw head. Do not lose. Remove the switch.

# CONTACTS AUXILIAIRES HUBBELL

Français

Ce dispositif effectue la commutation d'un circuit de commande avec un jeu de contacts. Pour le N° de référence ACFSNO, les contacts sont ouverts au repos. Pour le N° de réf. ACFSNC, les contacts sont fermés au repos. L'action des contacts auxiliaires précède celle des contacts principaux de l'interrupteur.

## RENSEIGNEMENTS GÉNÉRAUX

- AVIS** - Doit être installé par un électricien qualifié conformément aux codes de l'électricité nationaux et locaux et selon les directives suivantes.
- ATTENTION - RISQUE DE CHOC ÉLECTRIQUE.** Débrancher le circuit avant de procéder au montage. Ne jamais câbler des composants électriques dans un circuit sous tension.
- S'assurer que le type et les caractéristiques nominales de ce dispositif conviennent à l'application.
- AVIS** : Un dispositif séparé de protection contre les surintensités doit être fourni conformément à la section B du Code canadien de l'électricité.
- Le contact auxiliaire ne convient pas à l'établissement d'un circuit de travail.
- Les caractéristiques de tenue de 100 000 ampères efficaces symétriques des sectionneurs plot et douille avec fusibles et verrouillage mécanique Circuit-Lock<sup>MD</sup> n'incluent pas ce contact auxiliaire.
- Ce contact auxiliaire est classé circuit de commande A600 et est conçu pour usage en courant alternatif seulement. Se reporter à l'étiquette du dispositif pour connaître les capacités de rupture et d'établissement de courant à l'ouverture et à la fermeture des contacts.

## DIRECTIVES DE MONTAGE

### ÉTIQUETTES – IMPORTANT

- Bien nettoyer à l'alcool la surface de la porte où sera apposée l'étiquette. La surface doit être libre de poussière, d'eau, d'huile ou de tout autre contaminant.
- Apposer l'étiquette «AUXILIARY CONTACT RATING» sur la surface EXTÉRIEURE de la porte du boîtier. Cette étiquette ne doit chevaucher aucune autre étiquette présente sur le boîtier.

### MONTAGE

#### 1. Enlèvement de l'interrupteur principal

- S'assurer que l'interrupteur est en position «OFF».
- Enlever les vis de fixation de chacun des coins. [Deux (2) vis sur les interrupteurs de 30 A, quatre (4) vis sur les interrupteurs de 60 A.]
- (Sur les interrupteurs de 60 A, le couvre-borne, côté alimentation, doit être enlevé pour accéder à l'une des vis de fixation.)
- IMPORTANT** – Deux (2) rondelles sont requises sous la tête de chacune des vis. Ne pas perdre les rondelles. Enlever l'interrupteur.

# CONTACTOS AUXILIARES DE HUBBELL

Español

Este dispositivo permite efectuar la conmutación de un circuito de mando con un juego de contactos. En el número de catálogo ACFSNO, los contactos están abiertos en reposo. En el número de catálogo ACFSNC, los contactos están cerrados en reposo. La conmutación en los contactos auxiliares precede a la de los contactos del interruptor principal.

## INFORMACIÓN GENERAL

- AVISO:** Para ser instalado por un electricista calificado, de acuerdo con los códigos eléctricos nacionales y locales, y siguiendo estas instrucciones.
- CUIDADO: RIESGO DE CHOQUE ELÉCTRICO.** Desconectar la corriente antes de la instalación. No conectar nunca componentes eléctricos en un circuito energizado.
- Asegurarse de que el tipo y las características nominales del dispositivo sean apropiados para la aplicación.
- AVISO:** Debe proporcionarse un dispositivo protector contra sobrecorriente por separado, conforme al artículo 220 de la Norma oficial mexicana - NORM-001-SEMP.
- El contacto auxiliar no es apropiado para establecer un circuito de servicio.
- El contacto auxiliar no está incluido en las características nominales no disruptivas de 100 000 amperes efectivos simétricos de los desconectores de perno y manga con traba mecánica y desconectores con fusible Circuit-Lock<sup>MR</sup> de Hubbell.
- Este contacto auxiliar está clasificado para usarse como circuito de mando A600 y destinado a usarse únicamente con corriente alterna. Véanse en la etiqueta del producto los amperajes de trabajo y de ruptura de los contactos.

## INSTRUCCIONES DE INSTALACIÓN

### ETIQUETAS - IMPORTANTE

- Limpiar con alcohol el sector de la puerta donde se aplicará la etiqueta; la superficie debe estar exenta de suciedad, agua, aceite u otros contaminantes.
- Aplicar la etiqueta de «AUXILIARY CONTACT RATING» en el EXTERIOR de la puerta de la caja. Esta etiqueta no debe superponerse a ninguna otra etiqueta sobre la caja.

### MONTAJE

#### 1. Retirar el interruptor principal

- Asegurarse de que el interruptor esté en posición "OFF".
- Quitar los tornillos de fijación en los ángulos [Dos (2) tornillos en los interruptores de 30 A; cuatro (4) tornillos en los interruptores de 60 A.]
- (En los interruptores de 60 amperes, debe quitarse el protector del borne del lado de alimentación para tener acceso a uno de los tornillos de fijación.)
- IMPORTANTE:** Se requieren dos (2) arandelas bajo la cabeza de cada tornillo. No perder las arandelas. Retirar el interruptor.



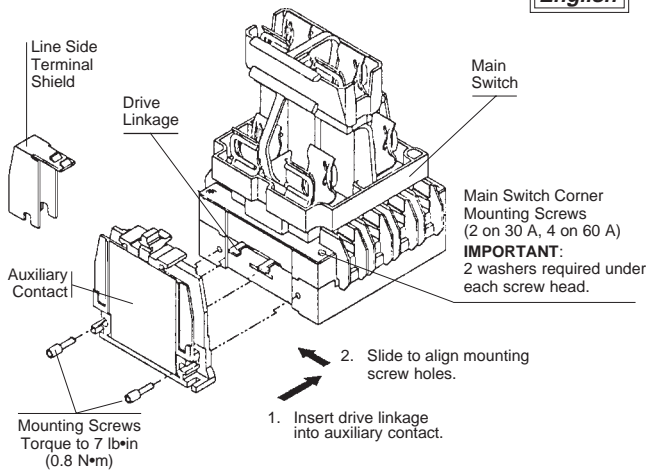

## 2. Attaching the auxiliary contact

- Remove the vinyl boot that covers the auxiliary contact drive linkage on the switch.
- Hook the auxiliary contact onto the drive linkage as indicated by the arrows in the diagram.
- Fasten auxiliary contact to the switch using the screws provided.
- Torque the auxiliary contact mounting screws to 7 lb•in (0.8 N•m).

## 3. Re-installing the switch

- Fasten the switch into the enclosure using the four (4) corner screws. (Only two [2] screws on 30 ampere switch.)
- IMPORTANT:** Two (2) washers must be re-installed under each screw head to ensure proper operation of the mechanism.
- Wire the switch and the auxiliary contact. Refer to the wiring instructions below to wire the auxiliary contact. Refer to the instructions supplied with the enclosure and the label on the inside of the enclosure door to wire the main switch.
- Replace the plastic shields that cover the line side terminals on both the switch and auxiliary contact.

## WIRING THE AUXILIARY CONTACT

- CAUTION:** USE COPPER CONDUCTORS ONLY.
- DO NOT TIN CONDUCTORS
- Terminal capacity up to # 12 AWG (4 mm).
- Strip conductors .38 inch (10 mm).
- Remove the plastic terminal shield from the auxiliary contact.
- TAKE CAUTION THAT THERE ARE NO STRAY WIRE STRANDS.**
- Tighten terminal screws to 10-12 lb•in (1.13-1.35 N•m) of torque.
- Replace the terminal shield on the line side terminal.

## TIMING

- Auxiliary contacts switch prior to switching of the main switch contacts when switching from "OFF" to "ON".
- Auxiliary contacts switch after the main switch when switching from "ON" to "OFF".

## ORDERING INFORMATION

Auxiliary contact Catalog No.	Fits Circuit-Lock Device Type	Fits Catalog Number (Replace N with 3-5) (Replace H with 1-12)	Fits Switch Type
ACFSNO	30 Amp and 60 Amp Fused Mechanical Interlock	N30MIFHW N60MIFHW	Hubbell UFS32 UFS42
ACFSNC	30 Amp and 60 Amp Fused Mechanical Interlock	N30MIFHW N60MIFHW	Hubbell UFS32 UFS42

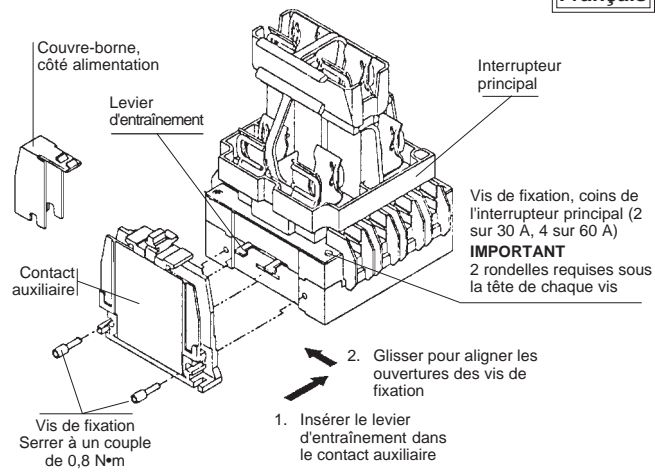

## 2. Raccordement du contact auxiliaire

- Enlever l'enveloppe de vinyle qui recouvre le levier d'entraînement de contact auxiliaire sur l'interrupteur.
- Accrocher le contact auxiliaire sur le levier d'entraînement comme indiqué par les flèches du dessin ci-haut.
- Fixer le contact auxiliaire à l'interrupteur au moyen des vis fournies.
- Serrer les vis de fixation du contact auxiliaire à un couple de 0,8 N•m.

## 2. Remontage de l'interrupteur

- Remettre l'interrupteur à sa place dans le boîtier au moyen des quatre (4) vis enlevées de chacun des coins lors du démontage. [Seulement deux (2) vis sur les dispositifs de 30 A.]
- IMPORTANT** – Deux (2) rondelles doivent être placées sous la tête de chacune des vis de fixation afin d'assurer le bon fonctionnement du mécanisme.
- Faire le raccordement électrique du contact auxiliaire et de l'interrupteur. Se reporter aux directives de câblage qui suivent pour le raccordement du contact auxiliaire. Se reporter aux directives fournies avec le boîtier et à l'étiquette apposée à l'intérieur de la porte du boîtier pour le câblage de l'interrupteur principal.
- Remplacer les couvre-borne en plastique du contact auxiliaire et de l'interrupteur, côté alimentation.

## MÉTHODE DE CÂBLAGE DU CONTACT AUXILIAIRE

- ATTENTION - EMPLOYER UNIQUEMENT DES CONDUCTEURS EN CUIVRE.**
- NE PAS ÉTAMER LES CONDUCTEURS.
- Calibres de conducteurs admissibles : jusqu'au N° 12 AWG (4 mm).
- Dénuder les conducteurs sur une longueur de 10 mm.
- Enlever le couvre-borne en plastique du contact auxiliaire.
- S'ASSURER QUE TOUTS LES BRINS SONT BIEN INSÉRÉS.**
- Serrer les vis de borne à un couple de 1,13 à 1,35 N•m.
- Remettre le couvre-borne à sa place, côté alimentation.

## COMMUTATION

- La commutation des contacts auxiliaires précède celle des contacts de l'interrupteur principal dans le sens «OFF» à «ON».
- La commutation des contacts auxiliaires suit celle des contacts de l'interrupteur principal dans le sens «ON» à «OFF».

## DONNÉES SERVANT À COMMANDER

Contact auxiliaire N° de référence	Type de dispositif Circuit-Lock accommodé	Accommode N° de réf. (Remplacer N par 3-5) (Remplacer H par 1-12)	Type d'interrupteur accommodé
ACFSNO	Verrouillage mécanique avec fusibles de 30 et 60 ampères	N30MIFHW N60MIFHW	Hubbell UFS32 UFS42
ACFSNC	Verrouillage mécanique avec fusibles de 30 et 60 ampères	N30MIFHW N60MIFHW	Hubbell UFS32 UFS42

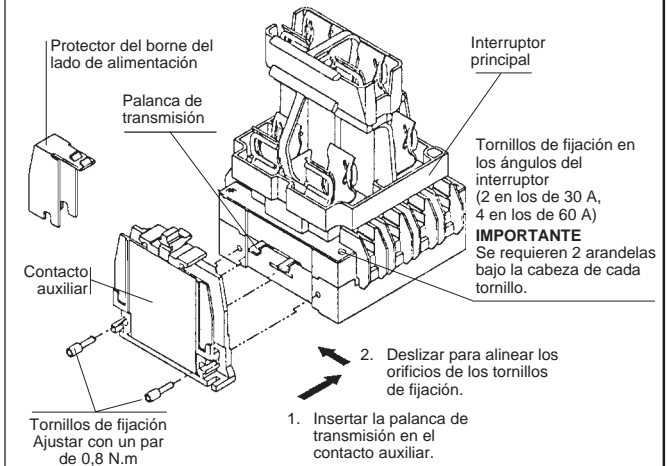

## 2. Acoplar el contacto auxiliar

- Retirar el manguito de vinilo que cubre las palancas de transmisión sobre el interruptor.
- Acoplar el contacto auxiliar sobre las palancas de transmisión como lo indican las flechas en el diagrama.
- Fijar el contacto auxiliar al interruptor usando los tornillos provistos.
- Aplicar un par de 0,8 N•m a los tornillos de fijación del contacto auxiliar.

## 3. Reinstalar el interruptor

- Fijar el interruptor a la caja aplicando los cuatro (4) tornillos en los ángulos. [Solo dos (2) tornillos en los interruptores de 30 amperes.]
- IMPORTANT:** Deben reinstalarse dos (2) arandelas bajo la cabeza de cada tornillo para asegurar el funcionamiento correcto del mecanismo.
- Conectar el interruptor y el contacto auxiliar. Ver las instrucciones de cableado a continuación para conectar el contacto auxiliar. Ver las instrucciones que se proveen con la caja y la etiqueta en la cara interna de la puerta de la caja para conectar el interruptor principal.
- Colocar nuevamente los protectores plásticos que cubren los bornes del lado de alimentación, tanto en el interruptor como en el contacto auxiliar.

## CÓMO CABLEAR EL CONTACTO AUXILIAR

- CUIDADO - UTILIZAR ÚNICAMENTE CONDUCTORES DE COBRE.**
- NO ESTAÑAR LOS CONDUCTORES.
- Calibres de conductores admisibles: hasta N° 12 AWG (4 mm).
- Pelar 10 mm de los conductores.
- Retirar el protector plástico del borne del contacto auxiliar.
- ASEGURARSE DE QUE NO QUEDEN HILOS SUELTOS.**
- Ajustar los tornillos de los bornes con un par de 1,13-1,35 N•m.
- Colocar nuevamente el protector sobre el borne del lado de alimentación.

## SECUENCIA

- La conmutación en los contactos auxiliares precede a la de los contactos del interruptor principal, cuando se conmuta de "OFF" a "ON".
- La conmutación en los contactos auxiliares sigue a la de los contactos del interruptor principal, cuando se conmuta de "ON" a "OFF".

## DATOS PARA ENCARGO

Contacto auxiliar N° de catálogo	Tipo de dispositivo Circuit-Lock apropiado	N° de cat. apropiado (Sustituir N por 3-5) (Sustituir H por 1-12)	Tipo de interruptor apropiado
ACFSNO	Traba mecánica con fusibles de 30 y 60 A	N30MIFHW N60MIFHW	Hubbell UFS32 UFS42
ACFSNC	Traba mecánica con fusibles de 30 y 60 A	N30MIFHW N60MIFHW	Hubbell UFS32 UFS42