

Installation Instructions

English

GENERAL INFORMATION

- NOTICE:** For installation by a qualified electrician in accordance with all national and local electrical codes, communications standards, the following instructions and any instructions included with the individual raceway fittings. Refer to installation instructions for wiring device or communications device to be installed in cover or base.
- CAUTION: RISK OF ELECTRICAL SHOCK. Disconnect power before installing. Never wire energized electrical components.**
- NOTICE:** For indoor use only.
- NOTICE:** National Electrical Code® Sections 725-54(a), 770-52(a) and 800-52(a)(2) and Canadian Electrical Code Rules 16-212, 56-202 and 60-308(3) FORBID conductors of electrical lighting, power, or Class 1 circuits sharing a common compartment (or channel) with conductors of communications, Class 2, Class 3, or conductive optical fiber cable circuits. Barriers and partitions separating electrical lighting/power/Class 1 conductors from communications/Class 2/Class 3/conductive optical fiber cable conductors MUST be present.
- Use screws appropriate for the type of surface. All bases must be securely fastened to surface using pan head or similar screws to prevent damage to conductors.
- Base and cover fittings will assure bend control required for unshielded twisted pair cable or multimode fiber optic cable.
- Maximum gap between raceway bases and adjacent raceway bases and/or fittings: 1/16 inch, 1.5 mm.

Directives de montage

Français

RENSEIGNEMENTS GÉNÉRAUX

- AVIS -** Doit être installé par un électricien qualifié conformément aux codes de l'électricité nationaux et locaux, les normes de communication, les directives qui suivent et toutes directives incluses avec les accessoires individuels de canalisation. Se reporter aux notices de montage pour le câblage des dispositifs électriques ou de communication à être installés sur les couvercles ou dans la base.
- ATTENTION - RISQUE DE CHOC ÉLECTRIQUE. Débrancher le circuit avant de procéder au montage. Ne jamais câbler des composants électriques dans un circuit sous tension.**
- AVIS -** Pour usage à l'intérieur seulement.
- AVIS -** Les règles 16-212, 56-202 et 60-308(3) du Code canadien de l'électricité INTERDISSENT que les circuits d'éclairage, d'énergie ou de Classe 1 partagent un même compartiment avec les circuits de communication, de Classe 2, de Classe 3 ou de fibre optique conductrice. Des cloisons séparant les circuits d'éclairage, d'énergie, de Classe 1 des circuits de communication, de Classe 2, de Classe 3 et des fibres optiques conductrices DOIVENT être présent.
- Utiliser des vis convenant au type de surface. Toutes les bases doivent être solidement fixées à la surface au moyen de vis Ber ou similaires pour éviter d'endommager les conducteurs.
- Les accessoires des bases et des couvercles ajustent les rayons de courbure des paires torsadées non blindée ou des câbles à fibre optique multimodes.
- L'écart maximum entre les bases de canalisation adjacentes ou les accessoires est de 1,5 mm.

Instrucciones de instalación

Español

INFORMACIÓN GENERAL

- AVISO -** Para ser instalado por un electricista competente, de conformidad con todos los códigos eléctricos nacionales y locales, las normas de comunicaciones, las siguientes instrucciones y toda instrucción incluida en cada accesorio para la canaleta. Véanse las instrucciones de instalación para los dispositivos de cableado o los dispositivos de comunicaciones que se instalarán en la tapa o en la base.
- CUIDADO - RIESGO DE CHOQUE ELÉCTRICO. Desconectar la energía antes de instalar. No conectar nunca componentes eléctricos en un circuito energizado.**
- AVISO:** Exclusivamente para uso en interiores.
- AVISO:** En las secciones 725-52(a), 770-52(a) y 800-52(a)(2) de la Norma oficial mexicana NOM-001-SEMP, se PROHIBE que los conductores de iluminación eléctrica, energía o circuitos de Clase 1 compartan un compartimiento (o canal) común con los conductores de comunicaciones de Clase 2 o Clase 3 o con circuitos conductores de cables de fibras ópticas. DEBEN existir barreras y tabiques para separar los conductores de iluminación eléctrica/energía/Clase 1 de los conductores de comunicaciones/Clase 2/Clase 3/cables de fibras ópticas.
- Usar tornillos apropiados para el tipo de superficie. Todas las bases deben estar firmemente fijadas a la superficie con tornillos de cabeza en cono truncado o semejantes, para evitar daños en los conductores.
- Los accesorios y las tapas de las bases asegurarán el control de acodamiento necesario para los cables trenzados no blindados o los cables de fibras ópticas multimodos.
- Separación máxima entre las bases de una canaleta y las bases y/o accesorios de la canaleta adyacente: 1,5 mm.

A & C = 3.41 in² (22 cm²)
B = 3.76 in² (24 cm²)

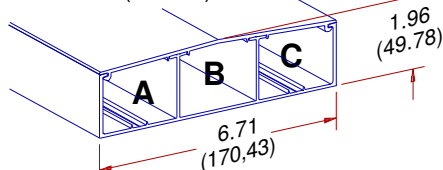

- * Power In Single Channel Only
- * Énergie dans un compartiment simple seulement
- * Energía en un compartimiento simple únicamente

WIRE FILL CAPACITIES CAPACITÉ DE REMPLISAGE CAPACIDAD DE LLENADO

POWER ÉNERGIE ENERGÍA	TELEPHONE TÉLÉPHONE TELÉFONO						Ø INDICATES WIRE SIZE Ø = CALIBRE DE CONDUCTEUR Ø = CALIBRE DE CONDUCTOR							
	THHN/T90 NYLON						25 PAIR 25 PAIRES 25 PARES Ø .500		TYPE RG59U TYPE RG59U TIPO RG59U Ø .242		CATEGORY 5 CATÉGORIE 5 CATEGORÍA 5 Ø .215		CATEGORY 6 CATÉGORIE 6 CATEGORÍA 6 Ø .250	
	Nº 14	Nº 12	Nº 10											
	NEC®	CEC	NEC®	CEC	NEC®	CEC	40 %	100 %	40 %	100 %	40 %	100 %	40 %	100 %
A+B+C	72	36	66	66	78	78	7	17	29	74	37	94	27	69
A*, C*	42*	18*	36*	36*	42*	44*	7	19	32	81	41	103	30	76
B*	42*	18*	36*	36*	42*	44*								

System Base Installation

Montage de la base du système

Montaje de la base del sistema

HUBBELL DE MEXICO garantiza este producto, de estar libre de defectos en materiales y mano de obra por un año a partir de su compra. Hubbell reparará o reemplazará el artículo a su juicio en un plazo de 60 días. Esta garantía no cubre desgastes por uso normal o daños ocasionados por accidente, mal uso, abuso o negligencia. El vendedor no otorga otras garantías y excluye expresamente daños incidentales o consecuenciales inherentes a su uso.

HUBBELL DE MEXICO, S.A. de C.V.

Av. Insurgentes Sur# 1228 Piso 8
Col. Tlaquehemecatl del Valle
México, 03200 D.F.

Tel.:(55) 9151-9999

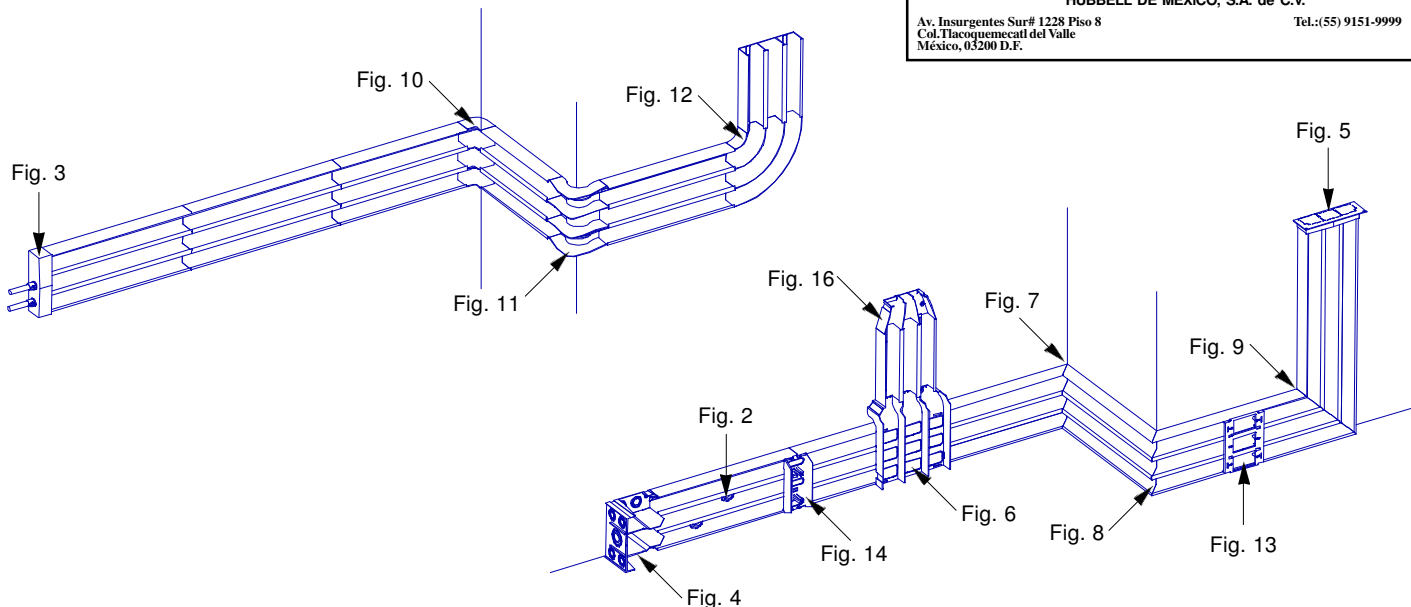

Fig. 1

RECOMMENDED INSTALLATION PROCEDURE	MÉTHODE DE MONTAGE RECOMMANDÉE	PROCEDIMIENTO RECOMENDADO DE INSTALACIÓN
<p>CABLE ENTRY</p> <ol style="list-style-type: none"> Starting at cable feed point, begin installation using methods shown in figures 2,3,4 or 5. If required, install lock nuts to recommended torque. Do not overtighten. For all knock outs, refer to Figure 20. <p>INSTALL BASES</p> <ol style="list-style-type: none"> Install raceway base sections. (fig 2) Maintain orientation of channel markings. For installing near floor, note distance from floor. Continue installing all fitting and adapter bases until system base is complete. (figs 6 through 12) Use end caps to close base of system. (fig 3). Attach device box fitting bases (figs 13 & 14). <p>WIRING AND DEVICES</p> <ol style="list-style-type: none"> Lay wiring into system base and attach to devices. Use wire clips to help secure wiring (fig. 15). Mount devices to box fitting bases. <p>INSTALL COVERS</p> <ol style="list-style-type: none"> Insert groove of raceway covers on to raceway base edge as shown (Fig. 17) using a sliding motion. Covers should overlap base butt joints for rigidity. Use splice covers or security straps to cover seams (figs 18 & 19). Install covers of fittings, device box fittings and adapters. Install faceplates to box fittings. <p>TEST</p> <ol style="list-style-type: none"> Test all circuits per applicable codes and standards. 	<p>ENTRÉE DE CÂBLE</p> <ol style="list-style-type: none"> En partant du point d'alimentation du câble, commencer le montage utilisant les méthodes montrées aux figures 2, 3, 4 ou 5. Si nécessaire, utiliser des contre-écrous serrés au couple recommandé sans les dépasser. Pour toutes les débouchures, se reporter à la fig. 20. <p>MONTAGE DES BASES</p> <ol style="list-style-type: none"> Monter les sections de base de la canalisation. (fig. 2). Conserver l'orientation des marques des voies. Pour le montage près du plancher, respecter la distance au plancher indiquée. Continuer le montage des bases de tous les accessoires et adaptateurs jusqu'à ce que la base du système soit complète. (figs 6 à 12). Utiliser les embouts pour fermer la base du système. (fig. 3). Fixer les bases des accessoires de boîtes de dispositif. (figs 13 et 14). <p>CÂBLAGE ET DISPOSITIFS</p> <ol style="list-style-type: none"> Déposer le câblage dans la base du système et raccorder aux dispositifs. Utiliser des attaches de câbles pour assujettir le câblage. (fig. 15). Fixer les dispositifs sur la base des accessoires. <p>MONTAGE DES COUVERCLES</p> <ol style="list-style-type: none"> Insérer la rainure du couvercle sur le bord de la canalisation (fig. 17) en glissant le couvercle. Les couvercles doivent chevaucher les points d'aboutement des bases pour assurer la rigidité. Utiliser des couvre-joints ou des bandes de sécurité pour couvrir la jonction. (figs 18 et 19). Enclencher les couvercles des accessoires, des boîtes de dispositifs et des adaptateurs. Fixer les plaques de couverture des dispositifs. <p>TEST</p> <ol style="list-style-type: none"> Vérifier tous les circuits selon les prescriptions des codes et des normes. 	<p>ENTRADA DE CABLE</p> <ol style="list-style-type: none"> A partir del punto de alimentación del cable, comenzar la instalación empleando los métodos que se ilustran en las figuras 2, 3, 4 ó 5. Si es necesario, instalar contratruercas con el par de fuerzas recomendado. No ajustar demasiado. Con respecto a todas las piezas removibles, ver la figura 20. <p>INSTALACIÓN DE LAS BASES</p> <ol style="list-style-type: none"> Instalar las secciones de base de la canaleta (fig. 2). Mantener la orientación de las marcas en el canal. Para instalar cerca del piso, tomar nota de la distancia de separación respecto al mismo. Seguir instalando todas las bases de accesorios y adaptadores hasta que esté completa la base del sistema (figs. 6 a 12). Usar casquetes de extremo para cerrar la base del sistema (fig. 3). Unir las bases de las cajas para dispositivos (figs. 13 y 14). <p>CABLEADO Y DISPOSITIVOS</p> <ol style="list-style-type: none"> Introducir los cables en la base del sistema y unirlos a los dispositivos. Emplear sujetables para que el cableado quede firme (fig. 15). Fijar las bases de las cajas de dispositivos. <p>INSTALAR LAS TAPAS</p> <ol style="list-style-type: none"> Insertar la ranura de la tapa sobre el borde de la canaleta (fig. 17) y deslizar la tapa. Para mayor rigidez, las tapas deberían superponerse a los puntos de empalme en la base. Usar tapas de empalme o cinta de seguridad para cubrir las juntas (figs. 18 y 19). Instalar las tapas de los accesorios, los las cajas de dispositivos y los adaptadores. Instalar las placas frontales en las cajas. <p>PRUEBA</p> <ol style="list-style-type: none"> Probar todos los circuitos según los códigos y normas aplicables.

Fig. 2 • Raceway Base • Base de la canalisation • Base de la canaleta

Fasten every 16" on-center
Fijar a 400 mm entre centros
Fijar 400 mm entre centros

1 in
25 mm

1/16 in
1.5 mm max.

Drill base for back feed
Percer la base pour alimentation par l'arrière
Taladrar la base para alimentación por detrás

3/8 in min.
9 mm

Fasten
Fijar

Fig. 3 • End Cap • Embout • Obturador

Snap
Enclencher
Enganchar

Fasten
Fijar

Drill for end feed
Percer pour alimentation par le bout
Taladrar para alimentación por el extremo

Locating holes
Trous de positionnement
Orificios de ubicación

PS3EC

Fig. 4 • Conduit Adapter • Adaptateur de conduit • Adaptador de conducto

a. Remove knock-outs as required for end feed of back feed.
b. Barrier may be removed for shared compartments. See General Information, Note 4.
c. Remove appropriate opening for raceway as required.
d. Remove as required for suspended ceiling grid.
e. Fasten adapter base with 4 fasteners (User supplied).
f. Fasten raceway base.
g. Snap on raceway cover.
h. Snap on conduit adapter cover.

a. Enlever la débouchure appropriée pour l'alimentation par l'arrière ou par l'extrémité.
b. La cloison peut être enlevée pour les compartiments à usage partagé. Consulter les Renseignements généraux, paragraphe 4.
c. Enlever la débouchure correspondant à la canalisation utilisée.
d. Si nécessaire, enlever pour les rails de plafond suspendu.
e. Fixer la base de l'adaptateur avec 4 attaches (non fournies).
f. Fixer la base de la canalisation.
g. Enclencher le couvercle de la canalisation.
h. Enclencher le couvercle de l'adaptateur de conduit.

a. Quitar la pieza removible apropiada para la alimentación por detrás o por el extremo.
b. El tabique puede quitarse para compartir los compartimentos. Ver la Información general, nota 4.
c. Quitar la pieza apropiada para la canaleta utilizada.
d. Quitar si es necesario para la red del techo.
e. Fijar la base del adaptador con 4 fijadores (provistos por el usuario).
f. Fijar la base de la canaleta.
g. Enganchar la tapa de la canaleta.
h. Enganchar la tapa del adaptador de conducto.

PS3CACF

Fig. 5 • Surface Panel Connector • Connecteur de panneau de surface • Conector de panel de superficie

a. Remove knock-outs as required.
b. Cut panel for wire feed. Holes should be larger than knock-outs and shall be free of burrs and sharp edges.
c. Fasten PS3SPC to panel.
d. Snap raceway to PS3SPC.
e. Fasten raceway.
f. Fasten PS3SPC.
g. Snap on raceway cover.

a. Enlever les débouchures appropriées.
b. Découper le panneau pour les câbles d'alimentation. L'ouverture doit être plus grande que les débouchures et être libre de bavures et de bords coupants.
c. Fixer le PS3SPC au panneau.
d. Enclencher la canalisation sur le PS3SPC.
e. Fixer la canalisation.
f. Fixer le PS3SPC.
g. Enclencher le couvercle de la canalisation

a. Quitar las piezas removibles apropiadas.
b. Cortar el panel para pasar los cables de alimentación. La abertura deberá ser más grande que las piezas removibles y no tener rebabas ni bordes cortantes.
c. Fijar el PS3SPC al panel.
d. Enganchar la canaleta sobre el PS3SPC.
e. Fijar la canaleta.
f. Fijar el PS3SPC.
g. Enganchar la tapa de canaleta.

PS3SPC

Fig. 6 • Tee • «T»

- a. Remove knock-outs and appropriate openings for raceway as required. See General Information Note 4.
 b. Installed raceway base.
 c. Snap on and fasten Tee Base with 2 fasteners (User supplied).

- d. Align and fasten raceway.
 e. Snap on raceway covers.
 f. Snap on Tee cover.
 g. For disassembly, insert screwdriver into slots.

- a. Enlever les débouchures et les obturateurs convenant aux canalisations. Se reporter aux Renseignements généraux, paragraphe 4.
 b. Base de canalisation installée.
 c. Enclencher et fixer la base du «T» avec 2 attaches (non fournies).

- d. Aligner et fixer la canalisation.
 e. Enclencher les couvercles de canalisation.
 f. Enclencher le couvercle du «T».
 g. Pour démonter, insérer un tournevis dans les encoches.

- a. Quitar las piezas removibles y los obturadores apropiados para la canaleta. Ver Información general, punto 4.
 b. Base de canaleta instalada.
 c. Enganchar y fijar la base del «T» con 2 fiadores (provistos por el usuario).

- d. Alinear y fijar la canaleta.
 e. Enganchar las tapas de canaleta.
 f. Enganchar la tapa del «T».
 g. Para desmontar, insertar un desarmador en las ranuras.

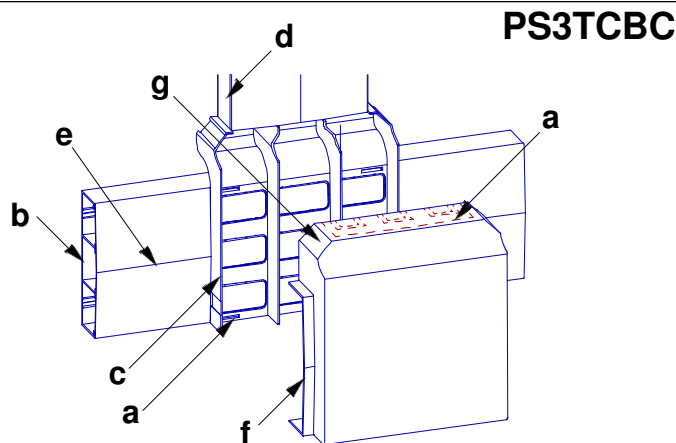

Elbows • Cover Only

- a. Miter raceway bases.
 b. Fasten raceway bases to wall.
 c. Snap raceway covers onto raceway bases. Raceway covers must be located to dimensions shown.
 d. Snap elbow cover onto raceway base and over raceway covers.

Fig. 7

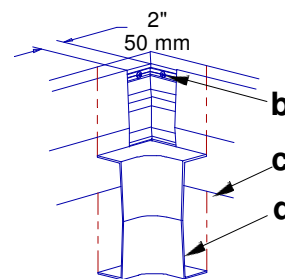
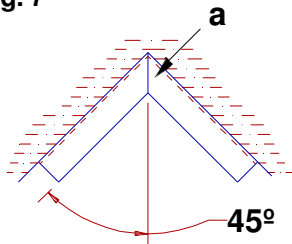

PS3IE

Coudes • Couvercles seulement

- a. Couper les bases à l'onglet.
 b. Fixer les bases de canalisation au mur.
 c. Enclencher les couvercles de canalisation sur les bases. Les couvercles de canalisation doivent être placés aux cotes indiquées.
 d. Enclencher le couvercle du coude sur la base de canalisation et par-dessus les couvercles de canalisation.

Fig. 8

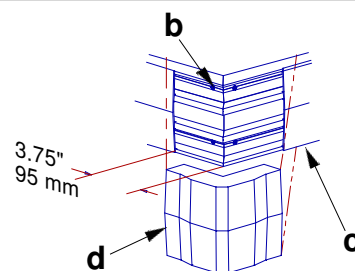
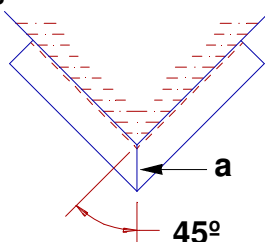

PS3EE

- a. Cortar las bases a inglete.
 b. Fijar a la pared las bases de canaletas.
 c. Enganchar las tapas sobre las bases de canaletas. Las tapas de canaletas deben colocarse según la dimensión indicada.
 d. Enganchar la tapa del codo sobre la base de canaleta y sobre las tapas de canaletas.

Fig. 9

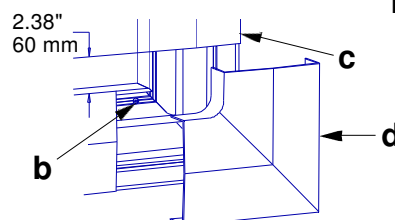
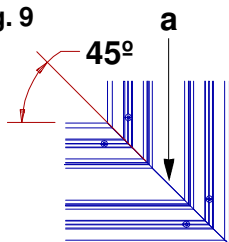

PS3FE

Fig. 10

Elbows • Base and Cover

- a. Align elbow base with adjacent raceway base sections. Drill and fasten elbow base to wall. Raceway covers must be located to dimensions shown.
 b. Snap elbow cover onto raceway base and over raceway covers.

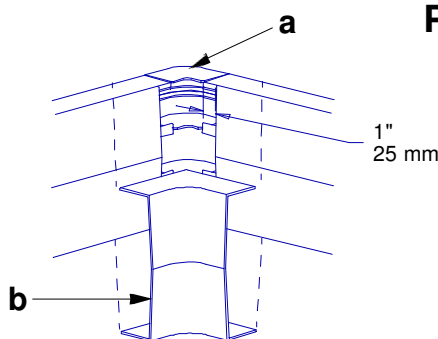

PS3IEBC

Fig. 11

Coudes • Base et couvercle

- a. Aligner la base du coude avec les sections de base adjacentes. Percer et fixer la base du coude au mur. Les couvercles de canalisation doivent être placés selon les cotes indiquées.
 b. Enclencher le couvercle du coude sur la base de canalisation et par-dessus les couvercles de la canalisation.

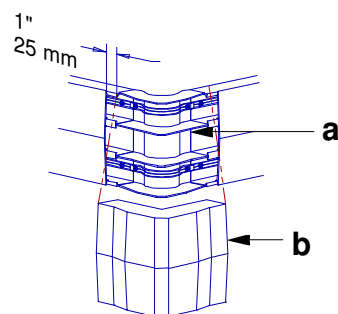

PS3EEBC

Fig. 12

Codos • Base y tapa

- a. Alinear la base del codo con las secciones de base adyacentes. Taladrar y fijar la base del codo a la pared. Las tapas de canaletas deben colocarse según la dimensión indicada.
 b. Enganchar la tapa del codo sobre la base de la canaleta y sobre las tapas de canaleta.

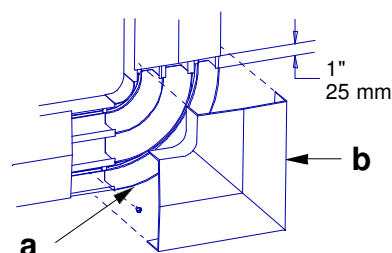

PS3FEBC

Fig. 13 • In-line Device Box Fitting
• Boîte de dispositif en ligne
• Caja de dispositivo en línea

PS3IND

- a. Snap device box fitting base onto raceway base.
- b. Device • Fasten to device box fitting base.
- c. Raceway Cover • Butt to device box fitting base.
- d. Cover • Snap onto device box fitting base.
- e. Fasten faceplates.

- a. Enclencher la boîte de dispositif sur la base de canalisation.
- b. Dispositif • Fixer sur la base de la boîte de dispositif.
- c. Couvercle de canalisation • Abouter à la base de la boîte de dispositif.
- d. Couvercle • Enclencher sur la base de la boîte de dispositif.
- e. Fixer les plaques décoratives.

- a. Enganchar la base de la caja de dispositivo sobre la base de canaleta.
- b. Dispositivo • Fijar a la base de la caja de dispositivo.
- c. Tapa de canaleta • Adosar a la base de la caja de dispositivo.
- d. Tapa • Enganchar sobre la base de la caja de dispositivo.
- e. Fijar las placas decorativas.

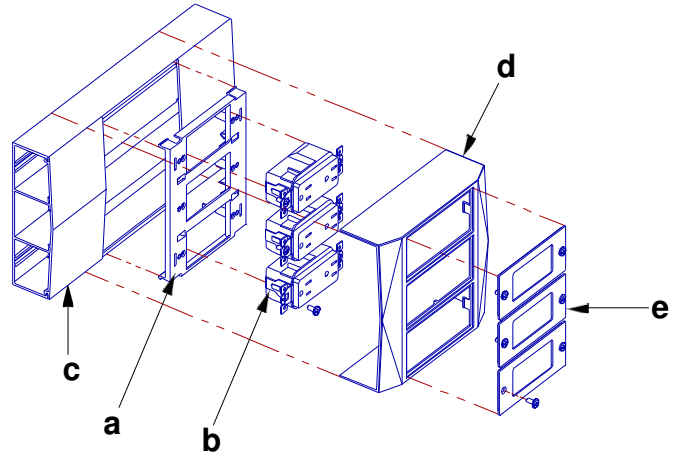

Fig. 14 • Raised Device Box Fitting • Boîte de dispositif saillante • Caja de dispositivo saillante

PS3FCIB
PS3FCIB2G
PS3FCIB3G

- a. Remove knock-outs as required for device wiring. See General Information, Note 4.
- b. Snap device box fitting base onto raceway base.
- c. Device • Fasten to base studs.
- d. Raceway Cover • Butt to device box fitting base.
- e. Box Fitting Cover • Snap onto device box fitting base.
- f. Fasten faceplate(s).

- a. Enlever les débouchures appropriées pour le câblage du dispositif. Se reporter aux Renseignements généraux, paragraphe 4.
- b. Enclencher la base de la boîte de dispositif sur la base de canalisation.
- c. Dispositif • Fixer sur les montants de la base.
- d. Couvercle de canalisation • Abouter à la base de la boîte de dispositif.
- e. Couvercle de la boîte • Enclencher sur la base de la boîte de dispositif.
- f. Fixer les plaques décoratives.

- a. Quitar las piezas removibles apropiadas para el cableado del dispositivo. Ver la Información general, nota 4.
- b. Enganchar la base de la caja de dispositivo sobre la base de canaleta.
- c. Dispositivo • Fijar sobre los vástagos de la base.
- d. Tapa de canaleta • Adosar a la base de la caja de dispositivo.
- e. Tapa de la caja • Enganchar sobre la base de la caja de dispositivo.
- f. Fijar las placas decorativas.

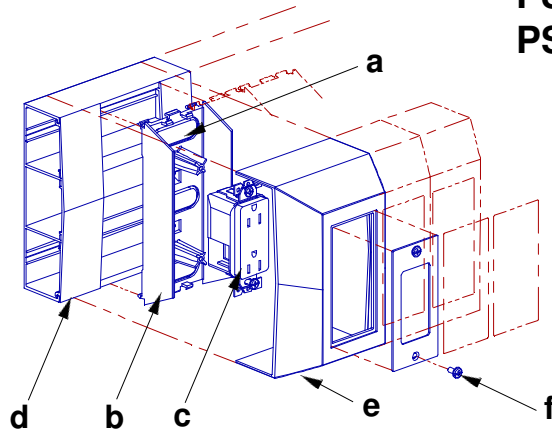

Fig. 15 • Wire Clip • Serre-fils • Sujetacables

PS3WC

Compress wire clip and insert into raceway base.

Presser le serre-fils et l'insérer dans la base de canalisation.

Oprimir el sujetacable e insertarlo en la base de canaleta.

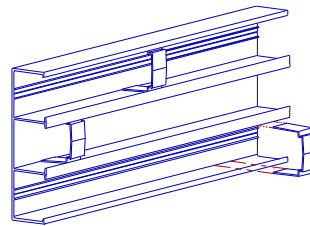

Fig. 16 • Reducer • Réducteur • Reductor

PS3RED

- a. Superbasetrak® Raceway base.
- b. Butt and fasten reducer base using 2 fasteners (user supplied).
- c. Fasten Basetrak® base.
- d. For PB Series Basetrak®, cut with utility knife and remove. For BT Series Basetrak®, do not remove.

- a. Base de canalisation Superbasetrak®
- b. Abouter et fixer la base du réducteur au moyen de deux attaches (non fournies).
- c. Fixer la base Basetrak®.
- d. Pour Basetrak® de la série PB, couper avec un couteau et enlever. Pour Basetrak® de la série BT, ne pas enlever.

- a. Base de canaleta Superbasetrak®.
- b. Adosar y fijar la base del reductor con 2 fiadores (provistos por el usuario).
- c. Fijar la base Basetrak®.
- d. Para Basetrak® de la serie PB, cortar con una cuchilla y quitar. Para Basetrak® de la serie BT, no quitar.

- e. Raceway covers must be located to dimension shown.
- f. Snap on Reducer cover.

- e. Les couvercles de canalisation doivent être placés à la cote indiquée.
- f. Enclencher le couvercle du réducteur.

- e. Las tapas de canaletas deben colocarse según la dimensión indicada.
- f. Enganchar la tapa del reductor.

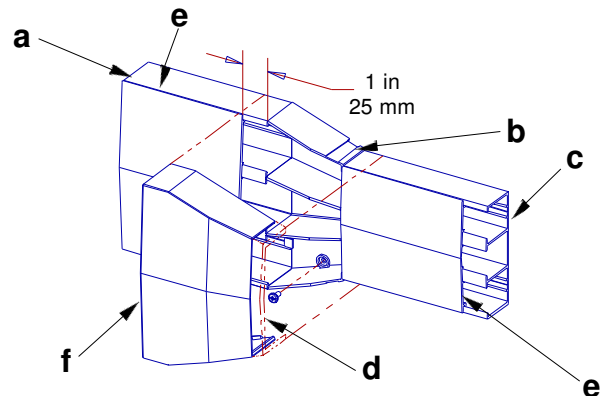

Fig. 17 • Raceway Covers
• Couvercles de canalisation
• Tapas de canaletas

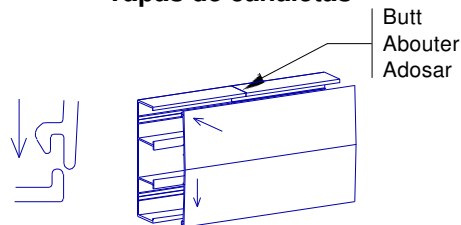

Fig. 18 • Splice Cover
• Couvre-joint
• Tapa de empalme

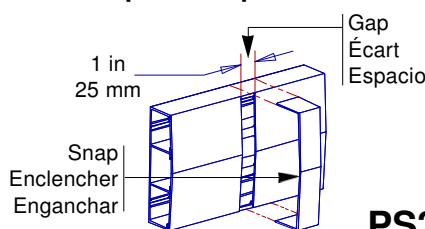

Fig. 19 • Security Strap
• Bande de sécurité
• Cinta de seguridad

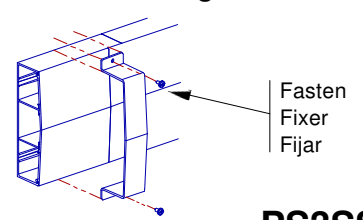
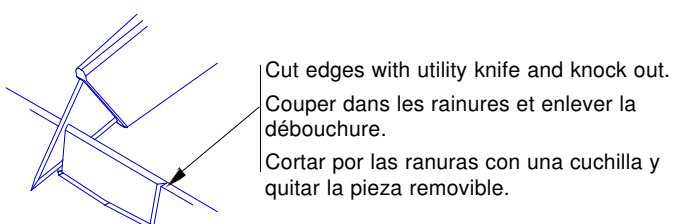

Fig. 20 • To remove knock-outs, typical ... • Pour enlever les débouchures, typiquement ... • Para quitar las piezas removibles correctamente ...



Notice: Remove knock-outs only as required. Do not leave unused openings.

Avis - Enlever les débouchures requises seulement. Ne pas laisser des ouvertures non utilisées.

Aviso - Quitar solamente las piezas que sea necesario. No dejar aberturas sin utilizar.

De-burr edges if necessary after removing knock-outs

Au besoin, ébavurer les bords après avoir enlevé la débouchure.

Si es necesario, quitar las rebabas después de retirar la pieza removible.