

# INFINE MODULES AND BEZEL

# MODULES ET PLAQUE INFINE

# MÓDULOS Y BASTIDOR INFINE

## Installation Instructions

## Directives de montage

## Instrucciones de instalación

English

Français

Español

### Jack Installation notes

- 1) For Keystone Modules\* jacks are assembled from rear.
- 2) For SC Fiber Modules## jacks are assembled from front.

### Remarques relatives au montage des jacks

- 1) Dans les modules Keystone\*, les jacks se montent par l'arrière.
- 2) Dans les modules SC à fibre##, les jacks se montent par l'avant.

### Notas para instalar los jacks

- 1) En los módulos Keystone\* los jacks se montan por detrás.
- 2) En los módulos para fibra SC## los jacks se montan por delante.

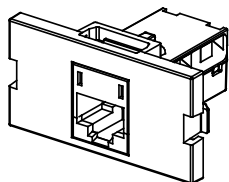

Typical Module with jack installed.  
Module type avec jack en place.  
Módulo típico con el jack instalado.

### MODULES / MODULES / MÓDULOS

0.5 UNITS UNITÉS/UNIDADES	1.0 UNITS UNITÉS/UNIDADES	1.5 UNITS UNITÉS/UNIDADES	
DFBM05XX	DFBM1XX	DFA1KXX *	DFBM15XX
DFA2SCXX ##	DF2KXX *	DFA2KXX *	DFRA1KXX *
	DF1KXX *	DFA1SCXX ##	DFRA2KXX *
	DF19FFXX/ DF115FFXX		

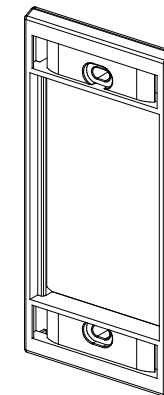

Bezel  
Plaque biseauté  
Bastidor biselado

### Jack installation / Montage du jack / Instalación del jack

Tilt jack or SI connector and secure fixed latch into keystone opening. Rotate jack or SI connector in direction of arrows, securing spring latch into keystone opening.

Incliner le jack ou le connecteur SI et introduire la griffe fixe dans l'ouverture du Keystone. Tourner le jack ou connecteur SI dans la direction des flèches, en positionnant la griffe à ressort dans l'ouverture du Keystone.

Fixed Latch  
Griffe fixe  
Traba fija

Inclinar el jack o el conector SI y calzar la traba fija en el hueco para Keystone. Hacer girar el jack o el conector SI en la dirección de las flechas, calzando la traba de resorte en el hueco para Keystone.

Spring Latch  
Griffe à ressort  
Traba de resorte

ANGLE MODULES  
MODULES ANGULAIRES  
MÓDULOS ANGULARES

STRAIGHT MODULES  
MODULES DROITS  
MÓDULOS DERECHOS

Spring Latch  
Griffe à ressort  
Traba de resorte

Fixed Latch  
Griffe fixe  
Traba fija

### Jack to module compatibility Compatibilité entre jacks et modules Compatibilidad entre jacks y módulos

	CAT5/ CAT6	SC	F	ST	RCA	S-VIDEO	BNC
DF1KXX/ DFRA1KXX	1	—	1	1	1	1	1
DFA1KXX	1	—	1	1	1	1	—
DFA1SCXX	—	1	—	—	—	—	—
DF2KXX/ DFRA2KXX DFA2KXX	2	—	2	2	2	2	—
DFA2SCXX	—	2	—	—	—	—	—

**INSTALLATION INSTRUCTIONS**

- 1) Assemble loaded modules into bezel.
  - Install any combination of modules that add up to 3 units.
  - Use even force on both sides of module when snapping into bezel.
  - Angled modules should always be installed face down.
  - Place angled modules in the bottom most position.
- 2) Secure bezel to box using screws provided.
- 3) Insert transparent covers with labels or opaque covers over screws.
- 4) For labels, insert paper into recess.
- 5) Insert one end of transparent or colored cover 1/2" (12MM) into recess at end of opening.
- 6) Depress and slide cover until cover latches.

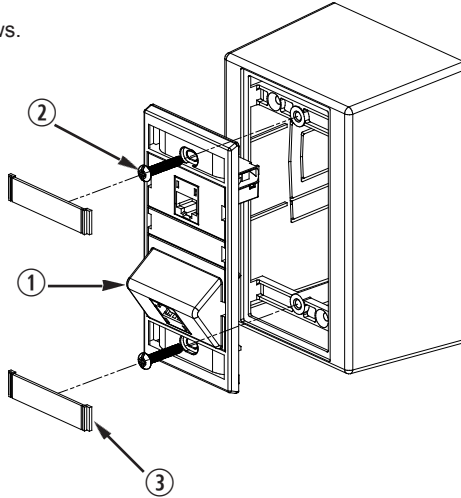
**NOTICE DE MONTAGE**

- 1) Fixer les modules dans la plaque biseautée.
  - Monter n'importe quelle combinaison de modules jusqu'à 3 unités.
  - Utiliser une force égale de chaque coté du module pour l'imbriquer dans la plaque.
  - Toujours monter les modules angulaires face vers le bas.
  - Disposer les modules angulaires dans la position du bas.
- 2) Fixer la plaque à la boîte avec les vis fournies.
- 3) Insérer les protecteurs transparents avec les étiquettes ou protecteurs opaques par-dessus les vis.
- 4) Pour les étiquettes, introduire le papier dans l'ouverture.
- 5) Introduire une extrémité du protecteur transparent ou de couleur de 1/2 po (12 mm) dans la rainure à l'extrémité de l'ouverture.
- 6) Enfoncer et glisser jusqu'à ce que le protecteur s'emboîte.

**INSTRUCCIONES DE INSTALACIÓN**

- 1) Montar los módulos cargados en el bastidor biselado.
  - Instalar cualquier combinación de módulos hasta 3 unidades.
  - Calzar los módulos en el bisel aplicando una fuerza pareja sobre ambos lados.
  - Los módulos angulares deben instalarse siempre con la cara hacia abajo.
  - Colocar los módulos angulares en la posición inferior.
- 2) Fijar el bastidor a la caja con los tornillos provistos.
- 3) Insertar cubiertas transparentes con etiquetas o cubiertas opacas sobre los tornillos.
- 4) Para colocar las etiquetas, insertar el papel en la abertura.
- 5) Insertar un extremo de la cubierta transparente o de color 1/2" (12MM) en el hueco del extremo de la abertura.
- 6) Presionar sobre la cubierta deslizándola hasta que quede trabada.

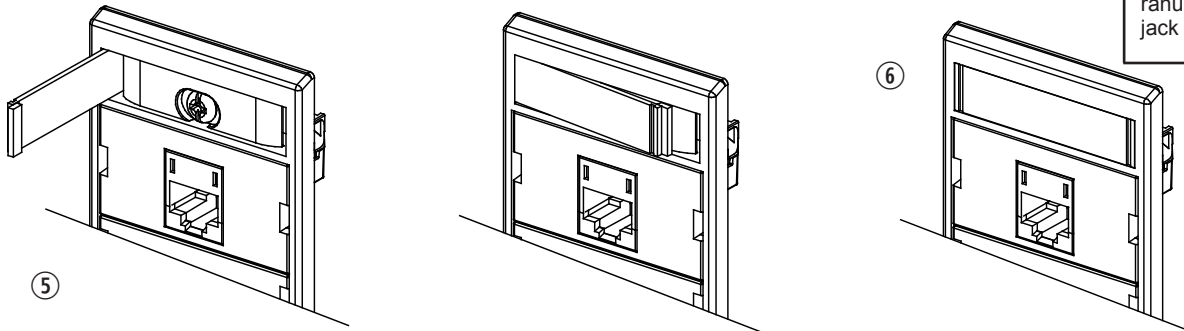
**Label and Cover Assembly / Montage de l'étiquette et du protecteur / Montaje de la etiqueta y la cubierta****Module removal**

Insert screwdriver into slot and pry out.

**Retrait du module**

Introduire la lame d'un tournevis dans la fente et plier pour dégager.

**Para retirar el módulo**

Insertar un desarmador en la ranura y hacer palanca.

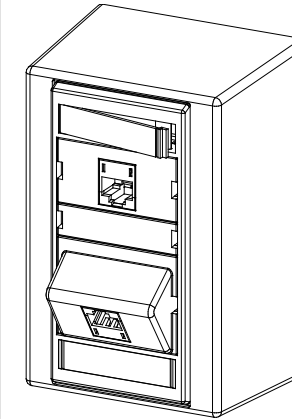
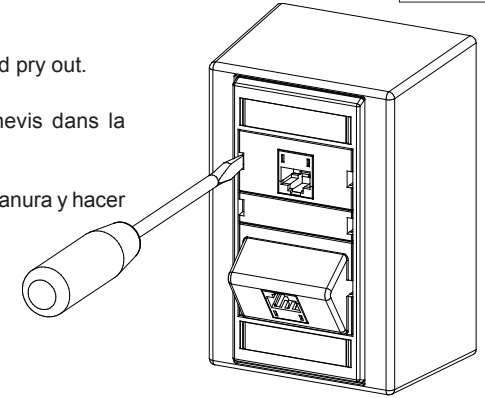
**Label and Cover Removal**

Depress one end of cover into slot until opposite end releases.

**Retrait de l'étiquette et du protecteur**

Enfoncer l'une des extrémités du protecteur dans la rainure jusqu'à ce que l'extrémité opposée se libère.

**Para retirar la etiqueta y la cubierta**

Hundir un extremo de la cubierta haciendo presión sobre la ranura hasta que se destrabe el extremo opuesto.

**Jack Removal**

Using flat head screwdriver, depress spring latch and tilt out.

**Retrait du jack**

Avec la lame plate d'un tournevis, appuyer sur la griffe à ressort et dégager.

**Para retirar el jack**

Usando un desarmador para tornillos de ranura, hundir la traba de resorte y sacar el jack inclinándolo.

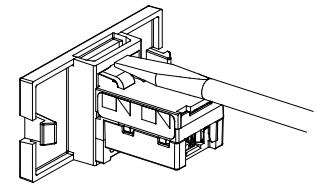

HUBBELL DE MÉXICO garantiza este producto, de estar libre de defectos en materiales y mano de obra por un año a partir de su compra. Hubbell reparará o reemplazará el artículo a su juicio en un plazo de 60 días. Esta garantía no cubre desgastes por uso normal o daños ocasionados por accidente, mal uso, abuso o negligencia. El vendedor no otorga otras garantías y excluye expresamente daños incidentales o consecuencias

**HUBBELL DE MÉXICO S.A. DE C.V.**

Av. Insurgentes Sur # 1228 Piso 8  
Col. Tlacoquemecatí del Valle  
México, 03200 D.F.

Tel.:(55) 9151- 9999