

# SURFACE METAL RACEWAYS

## 500/750 EXTENSION, FIXTURE & FAN BOXES

# CANALISATIONS MÉTALLIQUES DE SURFACE

## 500/750 BOÎTES DE RALLONGE, POUR LUMINAIRES ET VENTILATEURS

# CANALETAS METÁLICAS DE SUPERFICIE

## 500/750 CAJAS DE PROLONGACIÓN, PARA LUMINARIAS Y VENTILADORES

### Installation Instructions

### Directives de montage

### Instrucciones de instalación

#### GENERAL INFORMATION

English

- NOTICE:** For installation by a qualified electrician in accordance with all national and local electrical codes, communications standards, the following instructions and any instructions included with the individual raceway fittings. Refer to installation instructions for wiring device or communications device to be installed in cover or base.
- CAUTION: RISK OF ELECTRICAL SHOCK. Disconnect power before installing. Never wire energized electrical components.**
- NOTICE:** For indoor use only.
- NOTICE:** In accordance with the NEC® and CEC®, data/communications circuits must be separated from lighting/power circuits.
- Use screws appropriate for the type of surface. All bases must be securely fastened to surface.
- Maximum gap between raceway bases and adjacent raceway bases and/or fittings: 1/16 inch, 1.5 mm.

#### RENSEIGNEMENTS GÉNÉRAUX

Français

- AVIS -** Doit être installé par un électricien qualifié conformément aux codes de l'électricité nationaux et locaux, les normes de communication, les directives qui suivent et toutes directives incluses avec les accessoires individuels de canalisation. Se reporter aux notices de montage pour le câblage des dispositifs électriques ou de communication à être installés sur les couvercles ou dans la base.
- ATTENTION - RISQUE DE CHOC ÉLECTRIQUE. Débrancher le circuit avant de procéder au montage. Ne jamais câbler des composants électriques dans un circuit sous tension.**
- AVIS -** Pour usage à l'intérieur seulement.
- Avis -** Selon le Code canadien de l'électricité, les circuits de données/communication doivent être séparés des circuits d'éclairage/d'énergie.
- Utiliser des vis convenant au type de surface. Toutes les bases doivent être solidement fixées à la surface.
- L'écart maximum entre les bases de canalisation adjacentes ou les accessoires est de 1,5 mm.

#### INFORMACIÓN GENERAL

Español

- AVISO -** Para ser instalado por un electricista competente, de conformidad con todos los códigos eléctricos nacionales y locales, las normas de comunicaciones, las siguientes instrucciones y toda instrucción incluida en cada accesorio para la canaleta. Véanse las instrucciones de instalación para los dispositivos de cableado o los dispositivos de comunicaciones que se instalarán en la tapa o en la base.
- ¡CUIDADO! - RIESGO DE CHOQUE ELÉCTRICO. Desconectar la energía antes de instalar. No conectar nunca componentes eléctricos en un circuito energizado.**
- AVISO:** Exclusivamente para uso en interiores.
- AVISO -** De conformidad con la Norma oficial mexicana, los circuitos de datos/comunicaciones deben estar separados de los circuitos de iluminación/energía eléctrica.
- Usar tornillos apropiados para el tipo de superficie. Todas las bases deben estar firmemente fijadas a la superficie.
- Separación máxima entre las bases de una canaleta y las bases y/o accesorios de la canaleta adyacente: 1,5 mm.

- Remove knockouts as required for back feed wiring.
- Remove appropriate opening for raceway as required.
- Fasten box fitting base to mounting surface using #8 flat head fasteners - 5/16" (8mm) head size (not provided).
- Insert raceway into base.
- Attach box cover using #6 screws provided.
- Install fixture per device installation instructions.
- #10 ground screw.

- Oter les débouchures au besoin pour une alimentation par l'arrière.
- Oter les ouvertures appropriées au besoin pour la canalisation.
- Fixer la base de la boîte à dispositifs à la surface de montage avec des vis n° 8 à tête plate - dimension de la tête 8 mm (non fournies).
- Introduire la canalisation dans la base.
- Fixer le couvercle de la boîte avec les vis n° 6 fournies.
- Installer le luminaire selon les directives fournies avec l'appareil.
- Vis de mise à la terre n° 10.

- Quitar los discos removibles necesarios para cableado posterior.
- Quitar la abertura apropiada a la canaleta.
- Fijar la base de la caja del dispositivo a la superficie de montaje con tornillos de cabeza plana n° 8 - tamaño de cabeza 8 mm (no provistos).
- Insertar la canaleta en la base.
- Fijar la tapa de la caja con tornillos #6 (provistos).
- Instalar la luminaria por dispositivo instrucciones de instalación.
- Tornillo de puesta a tierra #10.

#### BLANK COVER PLAQUE D'OBTURATION PLACA SIN ABERTURA

**HBL5731xx**  
**HBL5736xx**

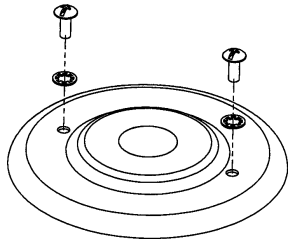

Attach to front of box. Fixer sur la face de la boîte. Fijar al frente de la caja.

#### OUTLET BOX BOÎTE À PRISES CAJA DE TOMACORRIENTES

**HBL5733xx**

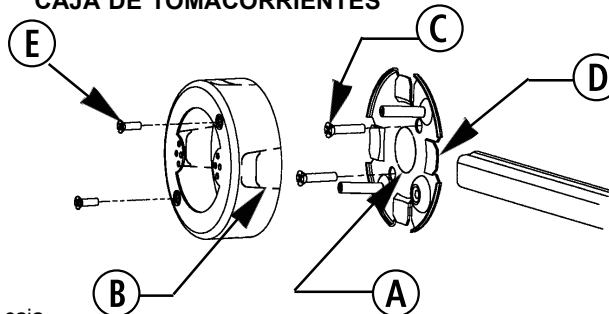

#### EXTENSION & FIXTURE BOX BOÎTE DE RALLONGE/LUMINAIRES CAJA DE PROLONGACIÓN/LUMINARIAS

**HBL5737xx**  
**HBL5737Axx**  
**HBL5738xx**  
**HBL5738Axx**  
**HBL5739xx**  
**HBL5739Axx**

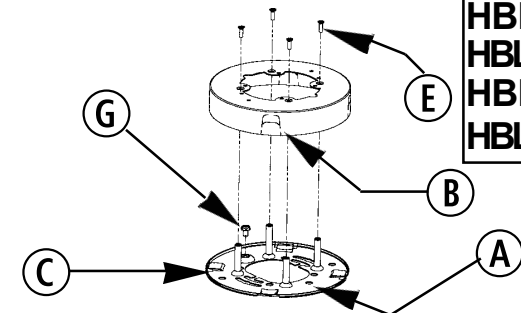

**FAN BOX  
BOÎTE POUR VENTILATEUR  
CAJA PARA VENTILADOR**

**HBL5738AFxx**

- A) Fasten box base to ceiling joist using #10 lag screws ① provided.
- B) Remove appropriate opening for raceway as required.
- C) Fasten cover with flat head screws provided.
- D) Install fan per manufacturer's installation instructions. Hex head screws provided.

- A) Fixer la base de la boîte au plafond avec les tire-fond ① n° 10 fournis.
- B) Oter les ouvertures appropriées au besoin pour la canalisation.
- C) Fixer le couvercle avec les vis à tête plate fournies.
- D) Installer le ventilateur selon les directives du fabricant de l'appareil. Vis hexagonales fournies.

- A) Fijar la base de la caja a la viga del techo con tirafondos ① n° 10 provistos.
- B) Quitar la abertura apropiada a la canaleta.
- C) Fijar la tapa con tornillos de cabeza plana provistos.
- D) Instalar el ventilador según las instrucciones del fabricante. Se proveen tornillos de cabeza hexagonal.

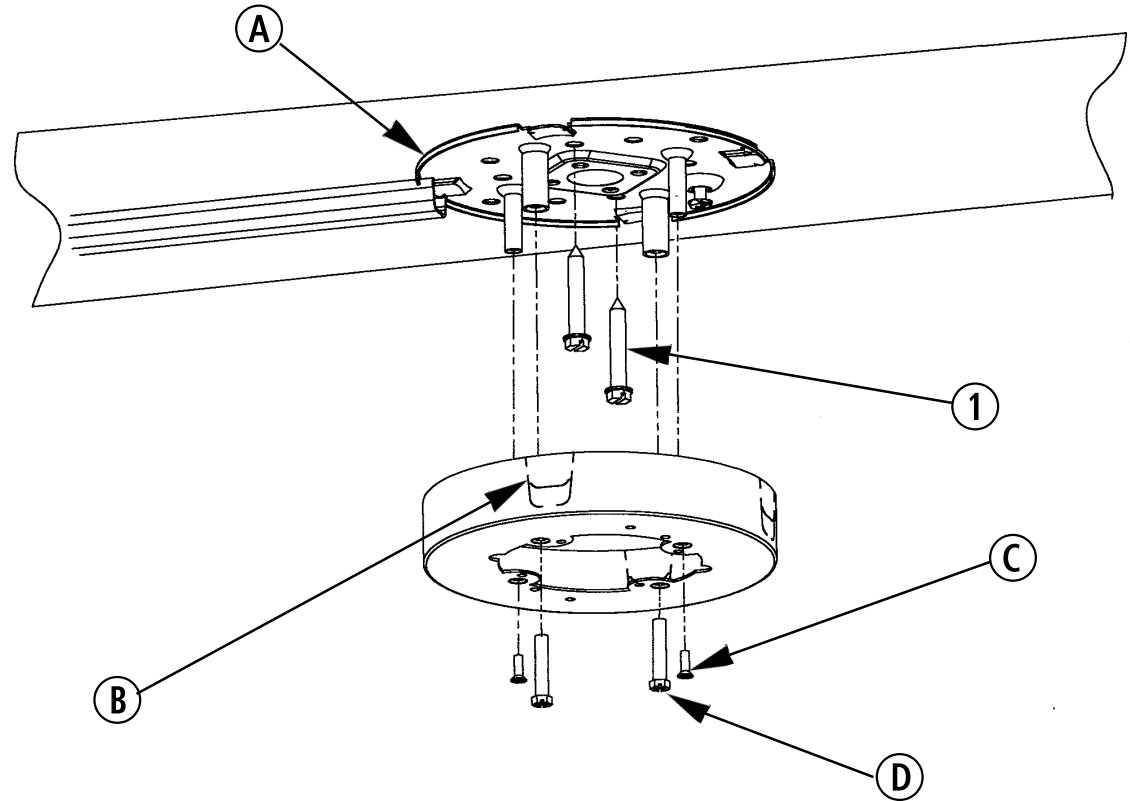

Remove knockouts only as required with pliers.

Do not leave unused openings.

Oter seulement les débouchures nécessaires avec des pinces.

Ne pas laisser d'ouvertures inutilisées.

Quitar solo los discos removibles necesarios usando una pinza.

No dejar aberturas inutilizadas.

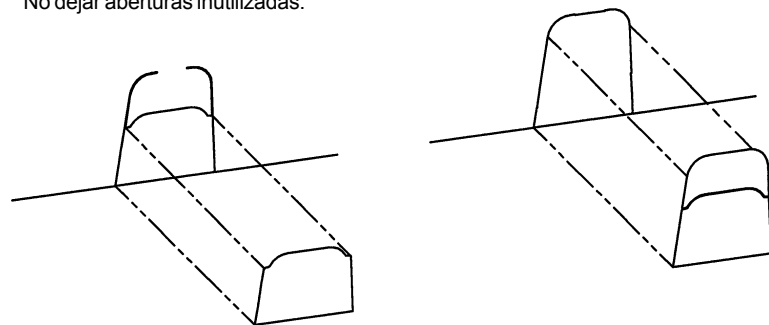

**TYPICAL KNOCKOUT - DÉBOUCHURE TYPE - DISCO REMOVIBLE TÍPICO**

**TYPICAL INSERTION  
INSERTION TYPE  
INSERCIÓN TÍPICA**

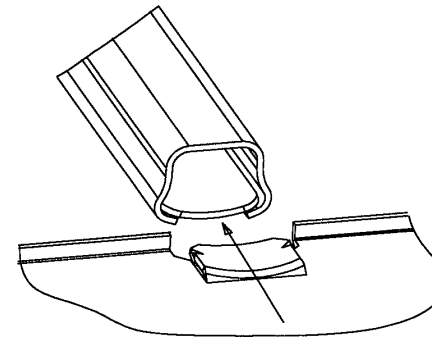

Insert tongue under raceway base until firmly seated.

Introduire la languette sous la base de la canalisation jusqu'à ce que solidement en place.

Insertar la lengüeta debajo de la base de la canaleta hasta que quede firmemente asentada.

HUBBELL DE MÉXICO garantiza este producto, de estar libre de defectos en materiales y mano de obra por un año a partir de su compra. Hubbell reparará o reemplazará el artículo a su juicio en un plazo de 60 días. Esta garantía no cubre desgastes por uso normal o daños ocasionados por accidente, mal uso, abuso o negligencia. El vendedor no otorga otras garantías y excluye expresamente daños incidentales o consecuenciales inherentes a su uso.

**HUBBELL DE MÉXICO,  
S.A. DE C.V.**

Av. Coyoacán # 1051  
México, D.F. 03100

Tel.:(5)575 - 2022

FAX: (5)559 - 8626