

SURFACE METAL RACEWAYS

HBL500/HBL750 RACEWAY CUTTERS
HBL605CUT & HBL607CUT

CANALISATIONS MÉTALLIQUES DE SURFACE

HBL500/HBL750 CISAILLES À CANALISATION
HBL605CUT ET HBL607CUT

CANALETAS METÁLICAS DE SUPERFICIE

HBL500/HBL750 CIZALLAS DE CANALETA
HBL605CUT Y HBL607CUT

Installation Instructions

English

GENERAL INFORMATION

1. Caution: risk of injury. Cutting blade is sharp. Keep fingers away from blade and raceway cutting nest.
2. When not in use, keep handle in closed position.
3. Use cutter only for raceway specified.
4. Warning: Use proper eye protection.

OPERATING INSTRUCTIONS

1. Raise handle and insert raceway into nest with top of raceway facing pivot.
2. Bring handle down through raceway in one even motion until blade hits stop.
3. Use reforming slot to reshape and deburr if necessary.
4. To replace blade remove fasteners shown and reassemble with new blade.

Directives de montage

Français

RENSEIGNEMENTS GÉNÉRAUX

1. Attention : risque de blessures. La lame est tranchante. Maintenir les doigts loin de la lame et du socle de coupe de canalisations.
2. Lorsqu'il ne sert pas, maintenir le manche en position fermée.
3. Utiliser la cisaille que pour les canalisations spécifiées.
4. Avertissement : Utiliser une protection oculaire appropriée.

MODE D'EMPLOI

1. Soulever le manche et introduire la canalisation sur le socle de coupe, le dessus de la canalisation face au pivot.
2. Abaisser le manche à travers la canalisation dans un mouvement uniforme jusqu'à ce que la lame s'immobilise.
3. Au besoin, utiliser la mortaise pour redresser et éliminer les barbes.
4. Pour remplacer la lame, retirer les attaches illustrées, mettre une nouvelle lame puis réassembler.

Instrucciones de instalación

Español

INFORMACIÓN GENERAL

1. ¡Cuidado!: riesgo de lesiones. La cuchilla es afilada. Mantener los dedos alejados de la cuchilla y del pie de corte de canaletas.
2. Cuando no se use, mantener el mango en posición cerrada.
3. Usar la cizalla sólo para la canaleta especificada.
4. Aviso: usar protección apropiada para los ojos.

INSTRUCCIONES DE OPERACIÓN

1. Levantar el mango e insertar la canaleta en el pie de corte con la parte superior de la canaleta frente al pivote.
2. Bajar el mango atravesando la canaleta con un movimiento uniforme hasta que la cuchilla llegue al tope.
3. Usar la muesca para rectificar y quitar las rebabas si es necesario.
4. Para cambiar la cuchilla, quitar los sujetadores que se muestran y volver a armar con una cuchilla nueva.

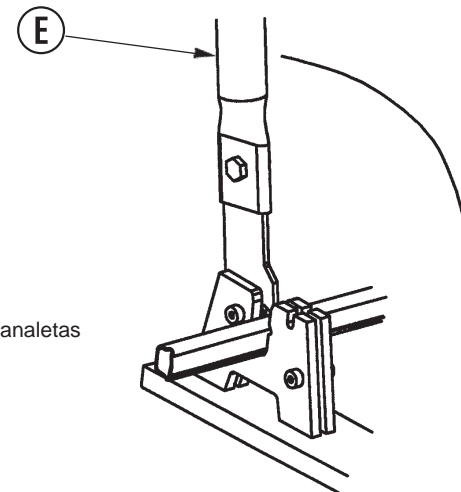
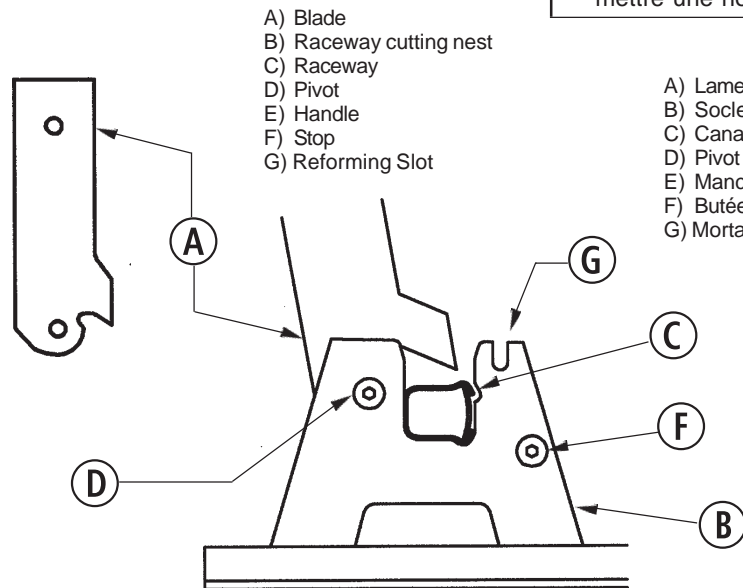

HUBBELL DE MÉXICO garantiza este producto, de estar libre de defectos en materiales y mano de obra por un año a partir de su compra. Hubbell reparará o reemplazará el artículo a su juicio en un plazo de 60 días. Esta garantía no cubre desgastes por uso normal o daños ocasionados por accidente, mal uso, abuso o negligencia. El vendedor no otorga otras garantías y excluye expresamente daños incidentales o consecuenciales inherentes a su uso.

**HUBBELL DE MÉXICO,
S.A. DE C.V.**

Av. Coyoacán # 1051
México, D.F. 03100

Tel.: (5)575 - 2022
FAX: (5)559 - 8626