

SURFACE METAL RACEWAYS
HBL3000 RACEWAY CUTTER
HBL630B & HBL630C

CANALISATIONS
MÉTALLIQUES DE SURFACE
HBL3000 CISAILLE À CANALISATION
HBL630B et HBL630C

CANALETAS METÁLICAS DE
SUPERFICIE
HBL3000 CIZALLA DE CANALETA
HBL630B y HBL630C

Installation Instructions

Directives de montage

Instrucciones de instalación

GENERAL INFORMATION

English

1. Caution: risk of injury. Cutting blade is sharp. Keep fingers away from blade and raceway cutting nest.
2. When not in use, keep handle in closed position.
3. Use cutter only for raceway specified.
4. Warning: Use proper eye protection.

OPERATING INSTRUCTIONS

REFER TO INSTRUCTION LABEL ON CUTTER

1. Move handles to down position to allow raceway into raceway cutting nest.
2. Insert raceway into cutter die. Support raceway ends.
3. Bring one handle up and cut raceway until handle stops.
4. Return handle to down position.
5. Raise opposite handle to complete cut.
6. To replace blade remove fasteners shown and reassemble with new blade.

RENSEIGNEMENTS GÉNÉRAUX

Français

1. Attention : risque de blessures. La lame est tranchante. Tenir les doigts loin de la lame et du socle de coupe de canalisations.
2. Lorsqu'il ne sert pas, maintenir le manche en position fermée.
3. Utiliser la cisaille que pour les canalisations spécifiées.
4. Avertissement : Utiliser une protection oculaire appropriée.

MODE D'EMPLOI - CONSULTER LES DIRECTIVES SUR L'ÉTIQUETTE DE LA CIZAILLE

1. Abaisser les manches pour pouvoir introduire la canalisation dans le socle de coupe de canalisations.
2. Insérer la canalisation dans la matrice de la cisaille. Soutenir les extrémités de la canalisation.
3. Lever un des manches et couper la canalisation jusqu'à ce que le manche ne puisse aller plus loin.
4. Abaisser à nouveau le manche.
5. Lever le manche opposé pour terminer la coupe.
6. Pour remplacer la lame, retirer les attaches illustrées, mettre une nouvelle lame puis réassembler.

INFORMACIÓN GENERAL

Español

1. ¡Cuidado!: riesgo de lesiones. La cuchilla es afilada. Mantener los dedos alejados de la cuchilla y del pie de corte de canaletas.
2. Cuando no se use, mantener el mango en posición cerrada.
3. Usar la cizalla sólo para la canaleta especificada.
4. Aviso: usar protección apropiada para los ojos.

INSTRUCCIONES DE OPERACIÓN - VER LA ETIQUETA CON INSTRUCCIONES SOBRE LA CIZALLA

1. Bajar los mangos para poder insertar la canaleta en el pie de corte de canaletas.
2. Insertar la canaleta en la matriz de la cizalla. Sujetar los extremos de la canaleta.
3. Levantar uno de los mangos y cortar la canaleta hasta que el mango llegue al tope.
4. Bajar otra vez el mango.
5. Levantar el mango opuesto para completar el corte.
6. Para cambiar la cuchilla, quitar los sujetadores que se muestran y volver a armar con una cuchilla nueva.

HBL630B BASE & HBL630C COVER CUTTERS
CIZAILLES HBL630B POUR BASES ET HBL630C POUR COUVERCLES
CIZALLAS HBL630B PARA BASES Y HBL630C PARA TAPAS

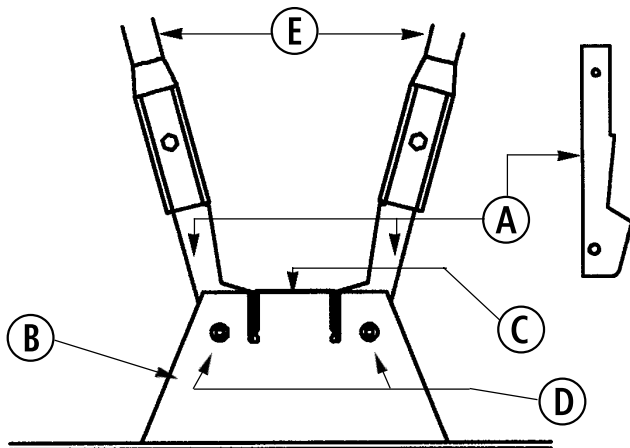

- A) Blade
- B) Raceway cutting nest
- C) Raceway base
- D) Pivot
- E) Handle, up position shown

- A) Lame
- B) Socle de coupe de canalisations
- C) Base de canalisation
- D) Pivote
- E) Manche levé

- A) Cuchilla
- B) Pie de corte de canaletas
- C) Base de canaleta
- D) Pivote
- E) Mango levantado

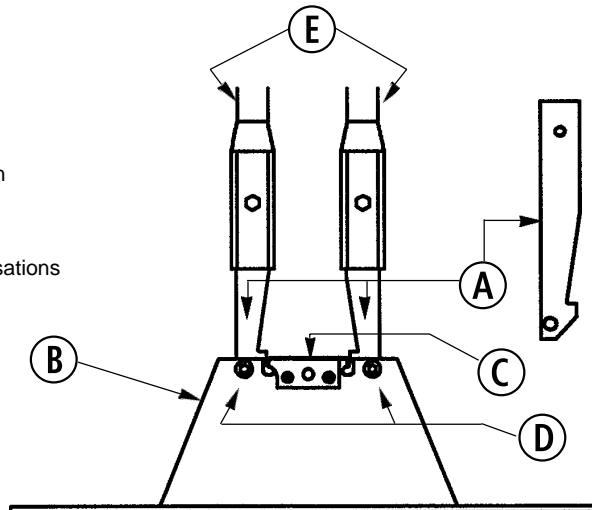

HUBBELL DE MÉXICO garantiza este producto, de estar libre de defectos en materiales y mano de obra por un año a partir de su compra. Hubbell reparará o reemplazará el artículo a su juicio en un plazo de 60 días. Esta garantía no cubre desgastes por uso normal o daños ocasionados por accidente, mal uso, abuso o negligencia. El vendedor no otorga otras garantías y excluye expresamente daños incidentales o consecuenciales inherentes a su uso.

HUBBELL DE MÉXICO, S.A. DE C.V.

Av. Coyoacán # 1051

México, D.F. 03100

Tel.:(5)575 - 2022

FAX: (5)559 - 8626

