

SURFACE METAL RACEWAYS DEVICE BOXES

Installation Instructions

GENERAL INFORMATION

English

- CAUTION: RISK OF ELECTRICAL SHOCK. Disconnect power before installing. Never wire energized electrical components.**
- NOTICE:** For installation by a qualified electrician in accordance with all national and local electrical codes, communications standards, the following instructions and any instructions included with the individual raceway fittings. Refer to installation instructions for wiring device or communications device to be installed in cover or base.
- NOTICE:** For indoor use only.
- NOTICE:** In accordance with the NEC® and CEC®, data/communications circuits must be separated from lighting/power circuits.
- NOTICE:** Remove knockouts only as required. Do not leave unused openings. Concentric knockouts to be sized as required.
- Use screws appropriate for the type of surface. All bases must be securely fastened to surface.
- Maximum gap between raceway bases and adjacent raceway bases and/or fittings: 1/16 inch, 1.5 mm.

CANALISATIONS MÉTALLIQUES DE SURFACE BOÎTES DE DISPOSITIFS

Directives de montage

RENSEIGNEMENTS GÉNÉRAUX

Français

- ATTENTION - RISQUE DE CHOC ÉLECTRIQUE. Débrancher le circuit avant de procéder au montage. Ne jamais câbler des composants électriques dans un circuit sous tension.**
- AVIS -** Doit être installé par un électricien qualifié conformément aux codes de l'électricité nationaux et locaux, les normes de communication, les directives qui suivent et toutes directives incluses avec les accessoires individuels de canalisation. Se reporter aux notices de montage pour le câblage des dispositifs électriques ou de communication à être installés sur les couvercles ou dans la base.
- AVIS -** Pour usage à l'intérieur seulement.
- AVIS -** Selon le Code canadien de l'électricité, les circuits de données/communication doivent être séparés des circuits d'éclairage/d'énergie.
- AVIS -** Ôter seulement les débouchures nécessaires. Ne pas laisser d'ouvertures inutilisées. Enlever la débouchure concentrique appropriée.
- Utiliser des vis selon la surface. Fixer solidement toutes les bases à la surface.
- L'écart maximum entre les bases de canalisation adjacentes ou les accessoires est de 1,5 mm.

CANALETAS METÁLICAS DE SUPERFICIE CAJAS DE DISPOSITIVOS

Instrucciones de instalación

INFORMACIÓN GENERAL

Español

- ¡CUIDADO! - RIESGO DE CHOQUE ELÉCTRICO. Desconectar la energía antes de instalar. No conectar nunca componentes eléctricos en un circuito energizado.**
- AVISO -** Para ser instalado por un electricista competente, de conformidad con todos los códigos eléctricos nacionales y locales, las normas de comunicaciones, las siguientes instrucciones y toda instrucción incluida en cada accesorio para la canaleta. Véanse las instrucciones de instalación para los dispositivos de cableado o los dispositivos de comunicaciones que se instalarán en la tapa o en la base.
- AVISO:** Exclusivamente para uso en interiores.
- AVISO -** De conformidad con la Norma oficial mexicana, los circuitos de datos/comunicaciones deben estar separados de los circuitos de iluminación/energía eléctrica.
- AVISO -** Quitar solo los discos removibles necesarios. No dejar aberturas inutilizadas. Usar el disco removible concéntrico apropiado.
- Usar tornillos apropiados para el tipo de superficie. Todas las bases deben estar firmemente fijadas a la superficie.
- Separación máxima entre las bases de una canaleta y las bases y/o accesorios de la canaleta adyacente: 1,5 mm.

ONE GANG DEVICE BOX / BOÎTE SIMPLE / CAJA SIMPLE

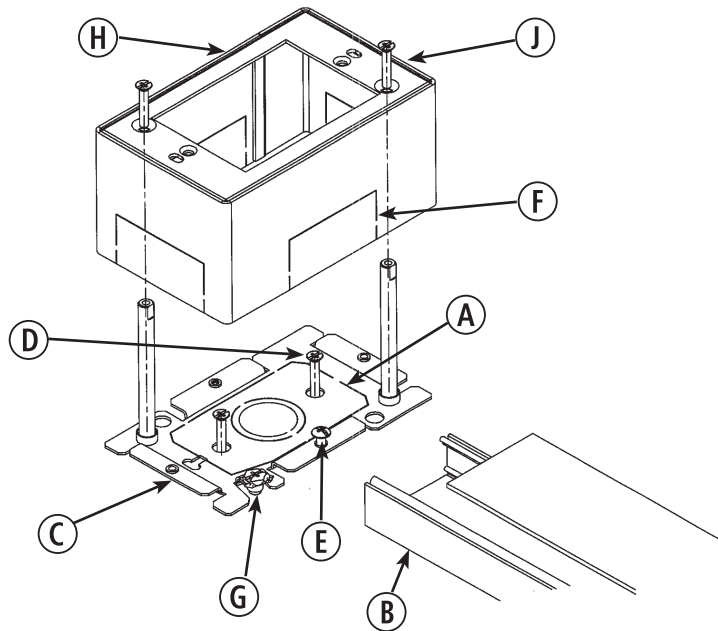

- 1) Remove knockouts (A) as required for back feed wiring.
- 2) Insert raceway base (B) into box fitting base (C).
- 3) Fasten box fitting base (C) to wall or wall box using #8 flat head fasteners (D) - 5/16" (8 mm) head size (not provided).
- 4) Tighten fitting base (C) against raceway base with #6 screw (E) provided.
- 5) Remove appropriate opening (F) for raceway as required.
- 6) Attach ground wire to ground screw (G) as required.
- 7) Fasten box fitting cover (H) with #6 screws (J) provided.

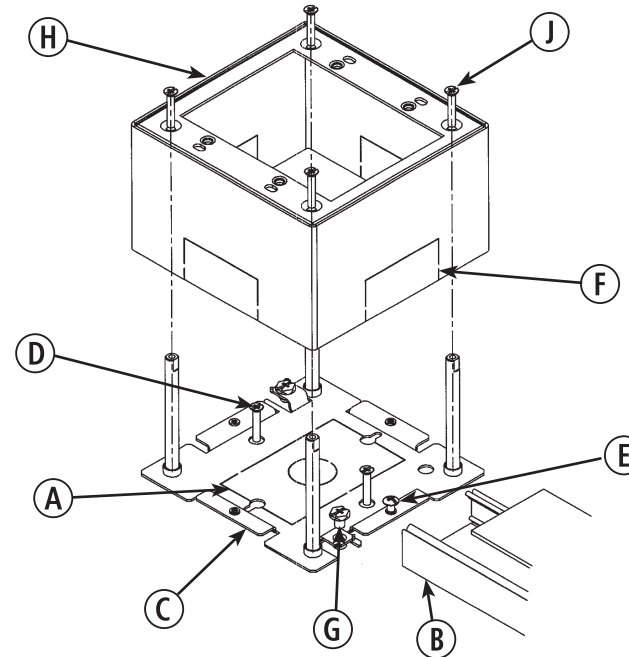

- 1) Retirer les débouchures (A) au besoin pour le câblage par l'arrière.
- 2) Insérer la base (B) de la canalisation dans la base (C) de la boîte.
- 3) Fixer la base (C) de la boîte au mur ou à la boîte murale avec des vis n° 8 (D), tête plate de 8 mm (non fournies).
- 4) Serrer la base de la boîte (C) sur la base de la canalisation à l'aide de la vis n° 6 (E) fournie.
- 5) Retirer au besoin la débouchure (F) nécessaire à la canalisation.
- 6) Fixer le fil de terre à la vis de mise à terre (G) au besoin.
- 7) Fixer le couvercle (H) de l'accessoire avec les vis n° 6 (J) fournies.

- 1) Quitar las piezas removibles (A) necesarias para el cableado por detrás.
- 2) Insertar la base (B) de la canaleta en la base (C) de la caja.
- 3) Fijar la base (C) de la caja a la pared o a la caja de pared con tornillos n° 8 (D), cabeza de 8 mm (no provistos).
- 4) Ajustar la base de la caja (C) sobre la base de la canaleta con el tornillo n° 6 (E) provisto.
- 5) Quitar la pieza removible (F) apropiada para la canaleta, según sea necesario.
- 6) Fijar el conductor de tierra al tornillo de puesta a tierra (G) según sea necesario.
- 7) Fijar la tapa (H) del accesorio usando los tornillos n° 6 (J) provistos.

TWO GANG DEVICE BOX / BOÎTE DOUBLE / CAJA DOBLE

HUBBELL DE MEXICO garantiza este producto, de estar libre de defectos en materiales y mano de obra por un período de un año a partir de la fecha de su compra. HUBBELL reparará o reemplazará a su juicio el producto en un plazo de 60 días. Esta garantía no cubre desgastes por uso normal o daños ocasionados por accidente, mal uso, abuso o negligencia. El vendedor no otorga otras garantías salvo lo expresado arriba y excluye expresamente daños incidentales o consecuenciales. ESTA GARANTÍA ES VÁLIDA SÓLO EN MÉXICO.

HUBBELL DE MÉXICO S.A. DE C.V.

Av. Insurgentes Sur # 1228 8º Piso
México, 03100, D.F.

Tel. (55) 5575-2022

