

## PlugTrak® Receptacles

For Surface Raceway Systems  
15A & 20A, 125VAC

### Installation Instructions

#### GENERAL INFORMATION

English

- CAUTION: RISK OF ELECTRICAL SHOCK.** Disconnect power before installing. Never wire energized electrical components.
- NOTICE:** For installation by a qualified electrician in accordance with all national and local electrical codes and any instructions included with the individual raceway fittings.
- NOTICE:** For indoor use only.
- If PlugTrak receptacles are terminated, spliced, or tapped within the raceway, conductor terminations, splices and taps shall not fill more than 75% of the raceway capacity. See Fig. 4.
- Nonmetallic and Metal raceways are available with receptacle harnesses wired with three conductors (green, white, black) or four conductors (green, white, black, red). See Fig. 2.
- For units of PlugTrak designated as "IG" isolated ground, connect the green conductor of the receptacles to a separate isolated grounding connector.

**CAUTION:** All exposed dead-metal parts must be bonded to ground, independent of the isolated ground system.

#### INSTALLATION

##### NOTICE:

- When replacing a PlugTrak receptacle from a multioutlet PlugTrak assembly, disassemble raceway and remove existing receptacle.
  - For installing a PlugTrak receptacle in a new raceway assembly refer to the raceway fitting instructions.
- Assemble device in desired location.
  - Strip the wires (A) of the receptacle (B). Use wire connectors (C) or other approved methods to connect the receptacle. Strip wires per wire connector specifications.
  - Attach wires to PlugTrak receptacle (B) per all general notes and figures.
  - Test all circuits for continuity and polarity.
  - If connected to an Isolated Ground circuit, an Isolated Ground label (D) must be attached to the face of the receptacle (B).

## Prises PlugTrak<sup>MD</sup>

Pour canalisations de surface  
15 A et 20A, 125 VCA

### Directives de montage

#### RENSEIGNEMENTS GÉNÉRAUX

Français

- ATTENTION - RISQUE DE CHOC ÉLECTRIQUE.** Débrancher le circuit avant de procéder au montage. Ne jamais câbler des composants électriques dans un circuit sous tension.
- AVIS** - Doit être installé par un électricien qualifié conformément aux codes de l'électricité nationaux et locaux et les directives incluses avec les accessoires individuels de canalisation.
- AVIS** - Pour usage à l'intérieur seulement.
- Lorsque les prises PLUGTRAK<sup>MD</sup> sont apprêtées, épaissurées ou raccordées à l'intérieur de la canalisation, les terminaisons, épissures et raccords ne doivent pas occuper plus de 75 % de l'espace disponible. Consulter la Fig. 4.
- Les canalisations métalliques et non métalliques sont disponibles avec des faisceaux câblés, soit avec trois conducteurs (vert, blanc, noir) soit avec 4 conducteurs (vert, blanc, noir, rouge). Consulter la Fig. 2.
- Lorsque les canalisations PLUGTRAK<sup>MD</sup> sont utilisées dans un système à MALT isolée «IG», connecter le conducteur vert des prises à un connecteur de mise à la terre isolée distinct.

**ATTENTION** - Toutes les pièces métalliques exposées hors tension doivent être raccordées à la masse de façon distincte du système de mise à la terre isolée.

#### MONTAGE

##### AVIS

- Pour remplacer une prise PlugTrakMD à partir d'un ensemble PlugTrakMD multiprises, démonter la canalisation et retirer la prise existante.
  - Pour installer une prise PlugTrakMD dans une nouvelle canalisation, se reporter aux directives fournies avec la prise.
- Monter le dispositif à l'endroit désiré.
  - Dénuder les fils (A) de la prise (B). Utiliser des raccords (C) ou autres méthodes approuvées pour connecter la prise. Dénuder les fils selon les spécifications des connecteurs.
  - Fixer les fils à la prise PlugTrakMD (B) conformément à toutes les remarques générales et aux figures.
  - Vérifier la continuité et la polarité de tous les circuits.
  - Si connectée à un circuit comportant une MALT isolée, une étiquette MALT isolée (D) doit être apposée sur la face de la prise (B).

## Tomacorrientes PlugTrak<sup>MR</sup>

Para canaletas de superficie  
15 A y 20 A, 125 V~

### Instrucciones de instalación

#### INFORMACIÓN GENERAL

Español

- ¡CUIDADO!** - RIESGO DE CHOQUE ELÉCTRICO. Desconectar la energía antes de instalar. No conectar nunca componentes eléctricos en un circuito energizado.
- AVISO** - Para ser instalado por un electricista competente, de conformidad con todos los códigos eléctricos nacionales y locales y toda instrucción incluida en cada accesorio para la canaleta.
- AVISO:** Exclusivamente para uso en interiores.
- Cuando se unen, empalman o acoplan los tomacorrientes PLUGTRAK<sup>MR</sup> dentro de las canaletas, las uniones, empalmes o acoples no deben ocupar más del 75 % del espacio disponible en la canaleta. Ver la Fig. 4.
- Las canaletas metálicas y no metálicas se ofrecen cableadas con haces de 3 conductores (verde, blanco y negro) o con 4 conductores (verde, blanco, negro y rojo). Ver la Fig. 2.
- Cuando las canaletas PLUGTRAK<sup>MR</sup> se emplean en un sistema con conexión a tierra aislado «IG», conectar el conductor verde de los tomacorrientes a un conector de puesta a tierra aislado distinto.

**¡CUIDADO!** – Todas las piezas metálicas expuestas sin corriente deben estar conectadas a tierra independientemente del sistema de conexión a tierra aislado.

#### INSTALACIÓN

##### AVISO:

- Para cambiar un tomacorriente Plug Trak de un conjunto PlugTrak de varias salidas, desmontar la canaleta y retirar el tomacorriente existente.
  - Para instalar un tomacorriente PlugTrak en una nueva canaleta, ver las instrucciones de montaje de la canaleta.
- Fijar el dispositivo en el sitio deseado.
  - Pelar los cables (A) del tomacorriente (B). Usar conectores de cable (C) u otros métodos aprobados para conectar el tomacorriente. Pelar los cables siguiendo las especificaciones de los conectores.
  - Unir los cables al tomacorriente PlugTrak (B) de conformidad con todas las observaciones generales y las figuras.
  - Verificar la continuidad y la polaridad de todos los circuitos.
  - Si se conecta a un circuito de tierra aislado, debe añadirse una etiqueta de conexión a tierra aislada (D) en el frente del tomacorriente (B).



**Fig. 1**

PlugTrak Receptacles / Prises PlugTrak / Tomacorrientes PlugTrak

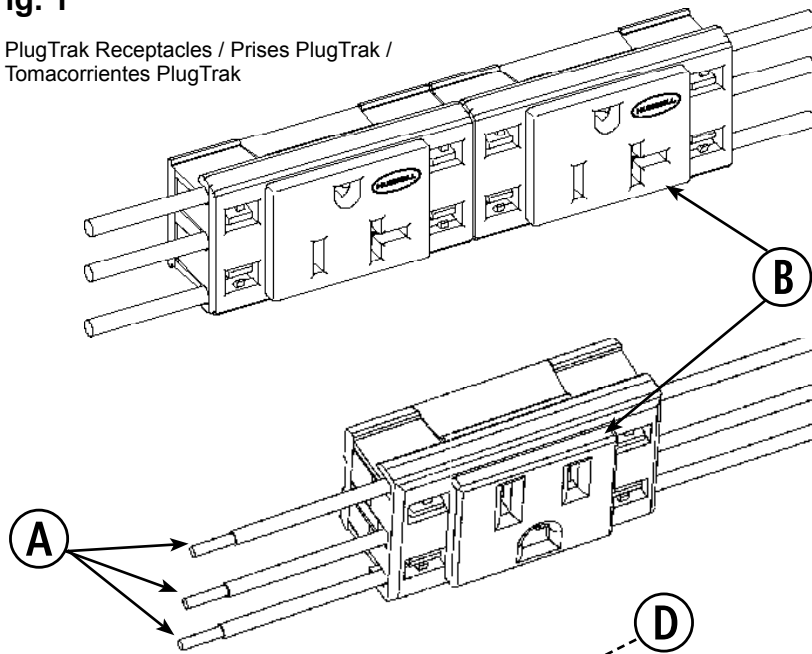

**Fig. 3**

- Isolated Ground Label
- Étiquette MALT isolée
- Etiqueta de conexión a tierra aislada

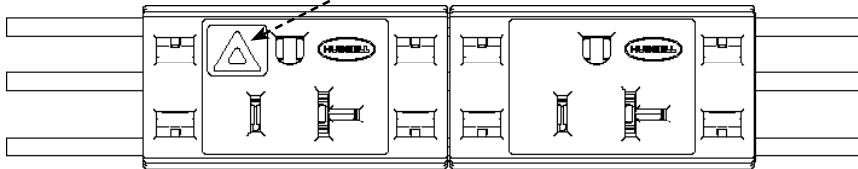

**Fig. 4**

When using wire connectors, stagger to allow adequate space to ensure that cover can be closed.

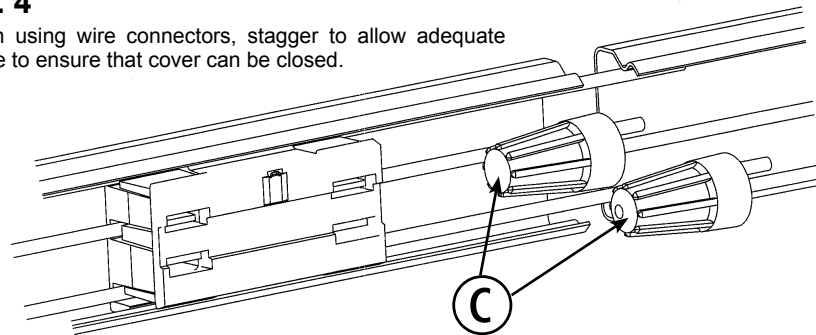

Disposer les raccords de manière à pouvoir fermer le couvercle.

Acomodar los conectores de cable de modo que quede suficiente espacio para poder cerrar la tapa.

**Fig. 2**

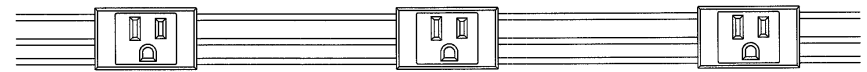

3 conductor Branch Circuit / circuit de dérivation à 3 conducteurs / circuito de derivación de 3 conductores

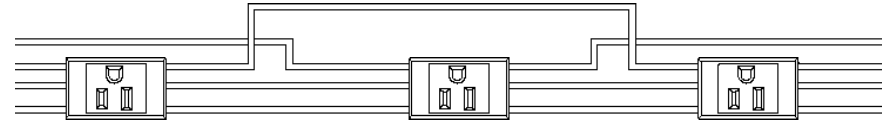

4 conductor Multiwire Branch Circuit / circuit de dérivation multifilaire à 4 conducteurs / circuito de derivación multifilar de 4 conductores

**Fig. 5**

To cap off wire at end of run, fold back and protect with electrical tape or other approved method.

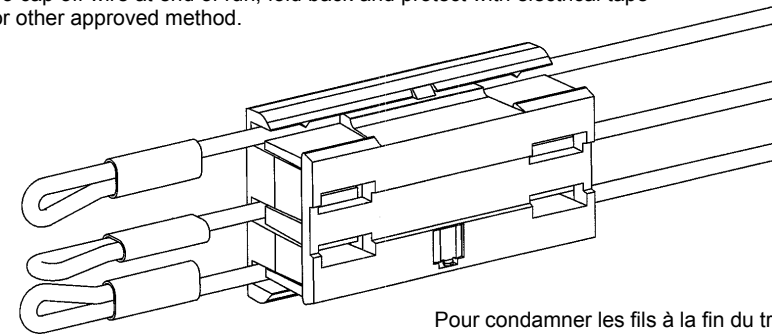

Pour condamner les fils à la fin du tronçon, les plier et les couvrir de ruban électrique ou utiliser une autre méthode approuvée.

Para poder bloquear un cable en el extremo de un tramo, doblar la punta y cubrirla con cinta aisladora o con otro método aprobado.

HUBBELL DE MEXICO garantiza este producto, de estar libre de defectos en materiales y mano de obra por un período de un año a partir de la fecha de su compra. HUBBELL reparará o reemplazará a su juicio el producto en un plazo de 60 días. Esta garantía no cubre desgastes por uso normal o daños ocasionados por accidente, mal uso, abuso o negligencia. El vendedor no otorga otras garantías salvo lo expresado arriba y excluye expresamente daños incidentales o consecuenciales. ESTA GARANTÍA ES VÁLIDA SÓLO EN MÉXICO.

**HUBBELL DE MEXICO S.A. DE C.V.**  
 Av. Insurgentes Sur # 1228 Piso 8, Col. Tlacoquemecatl del Valle  
 México, 03200 D.F. Tel. (55) 9151-9999