

INFORMACIÓN GENERAL

AVISO - Para ser instalado de conformidad con los códigos eléctricos nacionales y locales y siguiendo estas instrucciones.

¡CUIDADO! - RIESGO DE CHOQUE ELÉCTRICO. Tensiones peligrosas en el interior. NO debe tratar de repararse este producto. No contiene piezas útiles para el usuario.

¡CUIDADO! RIESGO DE CHOQUE ELÉCTRICO. No conecte a otro Ensamble de Tomas para Centros de Cuidado de la Salud, a una toma de corriente reubicable o a una extensión.

ADVERTENCIA: RIESGO DE CHOQUE ELÉCTRICO. Usar exclusivamente en interiores secos.

PELIGRO: Riesgo de muerte o lesiones graves. Conecte sólo equipos médico autorizados y verificado para tacto seguro y corriente de fuga.

ADVERTENCIA: Después de comprobar el tacto seguro y la corriente de fuga combinadas, asegúrese que las cubiertas de las salidas estén cerradas.

ADVERTENCIA Riesgo de muerte o lesiones graves. Enchufe únicamente a un tomacorriente de circuito permanentemente instalado y utilice en las proximidades de Cuidado del Paciente únicamente con una tierra de protección que también una a la Terminal de puesta a tierra del Equipo del Paciente.

ADVERTENCIA: Para reducir el riesgo de incendio, choque eléctrico o lesiones a personas:

- Utilice este HCOA sólo para su uso como se describe en estas instrucciones. No use accesorios no recomendados por el fabricante.

- Nunca opere este HCOA si tiene un cable o enchufe dañado, si no funciona correctamente, si se ha caído o dañado o caído al agua.

- Mantenga el cable alejado de superficies calientes.

- No use al aire libre.

- No coloque sobre el piso.

- Montaje y posición para evitar que entre cualquier líquido en el HCOA.

ADVERTENCIA: Riesgo de descarga eléctrica, conecte este HCOA solamente a un *receptáculo* grado Hospital ("punto verde").

Instrucciones de puesta a tierra: Este producto debe ser conectado a un receptáculo de enchufe que esté correctamente instalado en forma permanente y conectados a tierra según todos los códigos locales y nacionales y ordenanzas locales. Debe conectarse a tierra cuando se utiliza **Área de Cuidado de Paciente**. Este producto también está disponible con Terminal de puesta a tierra del equipo que debe ser conectado hasta el punto de puesta a tierra del equipo del paciente cuando está equipado.

Área de Cuidado de Paciente es un espacio del Centro de Atención de Salud, dentro de un lugar destinado para el examen y tratamiento de los pacientes, extendiéndose 1,8 m (6 pies) más allá de la ubicación normal de la cama del paciente, silla, mesa, caminadora u otro dispositivo que soporte al paciente durante el examen y tratamiento y que se extiende verticalmente hasta 2,3 m (7 pies 6 pulg.) por encima del piso

PELIGRO: La conexión incorrecta del conductor a tierra y Conductor de Puesta a Tierra de Protección puede resultar en un riesgo de descarga eléctrica.

Consulte con un electricista calificado o una persona de servicio si tiene dudas acerca de si el producto está correctamente conectado a tierra.

Comprobar que las características del HCOA son adecuadas para la aplicación. El total de R.M.S. actual derivado de los dispositivos de protección no deberá exceder de 15 amperios o 20 amperios basándose en el modelo.

Instalación:

1) (Se recomiendan para el montaje utilice 2 Tornillos de cabeza del #8 x 1" de largo) Usar tornillos con o sin anclaje apropiados para el tipo de superficie.

2) Para montaje permanente use los agujeros en cada extremo del dispositivo.

O: Utilizar ranuras para montaje temporal. Marcar los sitios para alinear con los centros de los tornillos. (Nota - Cuando esté afirmado sobre los tornillos de fijación, el artefacto descenderá 6 mm) Insertar los tornillos hasta que el dorso de sus cabezas quede a 1 mm de la superficie de fijación. Calzar los orificios de montaje sobre las cabezas de los tornillos y jalar suavemente el artefacto hacia abajo para trabar en su sitio.

3) Con un destornillador, afloje y retire la tuerca estriada (a) en la terminal (b) para permitir la inserción del conductor de tierra del usuario suministrado (c) del punto de conexión a tierra del Equipo del Paciente (d). Vuelva a conectar (apriete a mano más un cuarto de vuelta) la tuerca estriada para sujetar el conductor de tierra en el lugar.

4) Insertar la hoja de la clavija del equipo médico autorizado (e), en la ranura de liberación de la cubierta (f) para destrabar la tapa (g). Nota: Destape sólo las salidas que requiera cuando sea necesario. Cerrar las tapas de las salidas libres.

5) Energice la barra de salidas. **En los Productos de la serie en HBLxMG** el LED verde indicador se iluminará cuando el circuito de protección contra sobretensiones está activo.

6) Conecte el equipo médico autorizado en la tira de tomacorriente múltiple.

Nota (En los Productos de la serie en HBLxMG): Este dispositivo contiene una protección interna que desconectará el componente protector contra sobretensión al final de su vida útil, pero mantendrá la carga alimentada, en lo sucesivo sin protección. Si en cualquier momento se apaga el LED verde de estado de protección, se ha perdido la protección contra sobretensión y debe cambiarse el artefacto.

HUBBELL DE MÉXICO garantiza este producto, de estar libre de defectos en materiales y mano de obra por un año a partir de su compra. Hubbell reparará o reemplazará el artículo a su juicio en un plazo de 60 días. Esta garantía no cubre desgastes por uso normal o daños ocasionados por accidente, mal uso, abuso o negligencia. El vendedor no torga otras garantías y excluye expresamente daños incidentales o consecuenciales inherentes a su uso.

HUBBELL DE MÉXICO, S.A. de C.V.

Av. Insurgentes Sur # 1228 Piso 8
Col. Tlacoquemecatl del Valle
México, 03200 D.F.
Tel.:(55) 9151 - 9999

GENERAL INFORMATION

NOTICE: To be installed in accordance with national and local electrical codes and these instructions.

CAUTION: RISK OF ELECTRIC SHOCK. Hazardous voltage inside. Do NOT attempt to repair this product. No user serviceable parts inside.

CAUTION: RISK OF ELECTRIC SHOCK. Do not plug into another health care outlet assembly, a relocatable power tap, or an extension cord

WARNING: RISK OF ELECTRIC SHOCK. Use in dry indoor locations only.

DANGER: RISK OF DEATH OR SERIOUS INJURY. Connect only authorized medical equipment verified for safe touch and leakage current.

WARNING: After verifying the combined touch and leakage current secure the outlet covers closed.

WARNING: RISK OF DEATH OR SERIOUS INJURY. Only plug into a permanently installed branch circuit receptacle and use within the Patient Care Vicinity only when a protective earth grounding conductor also connects the Equipment Grounding (Protective Earth) Terminal to the Patient Equipment Grounding Point.

WARNING: To reduce the risk of fire, electric shock, or injury to persons:

- Use this HCOA only for its intended use as described in these instructions. Do not use attachments not recommended by the manufacturer.

- Never operate this HCOA if it has a damaged cord or plug, if it is not working properly, if it has been dropped or damaged, or dropped into water.

- Keep the cord away from heated surfaces.

- Do not use outdoors.

- Do not place on floor.

- Mount and position to prevent any liquid from entering into HCOA.

WARNING: RISK OF ELECTRIC SHOCK - Connect this HCOA to a properly grounded Hospital Grade ("green dot") Receptacle only.

Grounding Instructions: This product must be plugged into permanent receptacle outlet that is properly installed and grounded in accordance with all applicable national and local codes and ordinances. It must be grounded when used within a **Patient Care Vicinity**. This product is also provided with an Equipment Grounding Terminal which must also be connected to the Patient Equipment Grounding Point where the facility is so equipped.

Patient Care Vicinity is a Health Care Facility space, within a location intended for the examination and treatment of patients, extending 1.8 m (6 ft) beyond the normal location of the patient bed, chair, table, treadmill, or other device that supports the patient during examination and treatment and extending vertically to 2.3 m (7 ft 6 in.) above the floor

DANGER: Improper connection of the equipment-grounding conductor and Protective Earth Grounding Conductor can result in a risk of electric shock. Check with a qualified electrician or service person if you are in doubt as to whether the product is properly grounded.

Check to see that the HCOA rating is suitable for the application. The total true R.M.S. current draw of the devices to be protected should not exceed 15 Amps (or 20 Amps based on the model).

Installation:

1) (2 x user supplied #8 x 1" long pan head screws are recommended for mounting) Use screws with or without anchors appropriate for the type of surface.

2) Use screw holes on either end of the device for permanent mounting.

OR: Use keyhole slots for temporary mounting. Mark locations to align with screw centers. (Note: the device will drop approximately 1/4" when its locked in place) Run in screws until the back of the screw heads are 1/16" from the mounting surface. Engage mounting holes on the screw heads and gently push the unit downward to lock it in place.

3) Using a screwdriver, unfasten and remove the knurled nut (a) on return ground terminal (b) to allow insertion of the user supplied ground conductor (c) from Patient Equipment Grounding Point (d). Refasten (hand-tighten plus a quarter turn) the knurled nut to secure the ground conductor in place.

4) Insert the plug blade of the authorized medical equipment (e), into the cover release (f) to unlatch the outlet cover lid (g). NOTE: Open outlet covers only as needed. Close unused outlet covers.

5) Power the outlet strip. **In HBLxMG series products** the green LED indicator will be lit when the surge protection circuit is active.

6) Plug the authorized medical equipment in to the multiple outlet strip receptacles.

Note (For HBLxMG Series Products): This device features an internal protection that will disconnect the surge protective component at the end of its useful life but maintain power to the load - now unprotected. If at any time the green protection status LED goes out, surge protection has been lost and the unit should be replaced.

Wiring Device - Kellems
Hubbell Incorporated (Delaware)
Shelton, CT 06484
1-800-288-6000
www.hubbell-wiring.com
PD2698 5/18

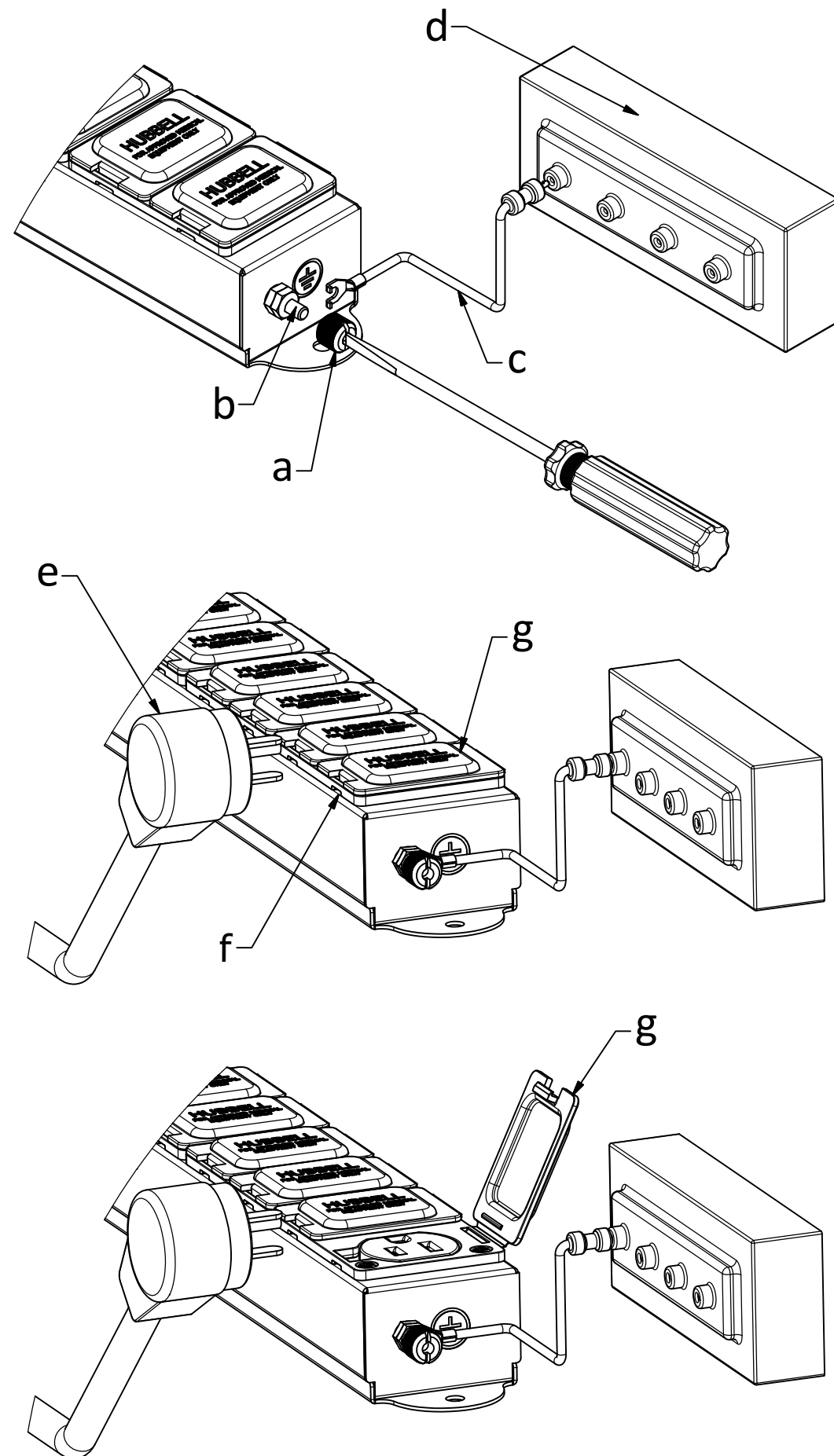

**GÉNÉRALITÉS**

AVIS - Doit être installé par un électricien qualifié conformément aux codes de l'électricité nationaux et locaux et selon les directives suivantes.

ATTENTION - RISQUE DE CHOC ÉLECTRIQUE. Ne pas brancher sur une autre barre multiprise pour établissements de santé, une prise volante ou un cordon prolongateur.

ATTENTION - RISQUE DE CHOC ÉLECTRIQUE. Tensions dangereuses à l'intérieur. NE PAS tenter de réparer ce produit. Ne contient aucun composant pouvant être réparé par l'utilisateur.

AVERTISSEMENT - RISQUE DE CHOC ÉLECTRIQUE. Utiliser dans des endroits secs à l'intérieur seulement.

DANGER - RISQUE DE BLESSURES GRAVES OU MORTELLES. Brancher uniquement le matériel médical autorisé et vérifié comme étant sûr au toucher et ne produisant aucun courant de fuite.

AVERTISSEMENT - Après vérification de la sûreté et de l'absence de courant de fuite, fermer le couvercle des prises.

AVERTISSEMENT - RISQUE DE BLESSURES GRAVES OU MORTELLES. Brancher seulement sur une prise permanente d'un circuit de dérivation et utiliser seulement à proximité de l'aire de soins du patient lorsqu'un conducteur de mise à la masse raccorde aussi la borne de mise à la terre du matériel (protection par mise à la masse) et le point de mise à la terre du matériel du patient.

AVERTISSEMENT - Pour réduire les risques d'incendie, de chocs électriques et de blessures :

- Se servir seulement de cet appareil pour les fins prévues dans les présentes directives. Ne pas utiliser des accessoires non recommandés par le fabricant.
- Ne jamais utiliser cet appareil lorsque son cordon ou sa prise est endommagé, s'il ne fonctionne pas correctement ou s'il a été échappé ou endommagé ou encore s'il est tombé dans l'eau.
- Garder le cordon loin des sources de chaleur.
- Ne pas utiliser à l'extérieur.
- Ne pas déposer sur le sol.
- Monter et positionner de manière à empêcher la pénétration de tout liquide dans l'appareil.

AVERTISSEMENT - RISQUE DE CHOC ÉLECTRIQUE. Brancher cet appareil seulement sur une prise correctement mise à la terre de catégorie hôpital ("point vert").

Directives de mise à la terre - Ce produit doit être branché sur une prise de courant permanente, installée et mise à la terre de façon appropriée conformément à tous les codes nationaux, locaux et décrets applicables. Il doit être mis à la terre lorsqu'il est utilisé à l'intérieur des **aires de soins des patients**. Ce produit comprend également une borne de mise à la terre du matériel qui doit aussi être raccordée au point de mise à la terre du matériel du patient lorsque les installations en sont pourvues.

Aire de soins du patient est une aire de traitement, à l'intérieur d'un local prévu pour l'examen et le traitement des patients, s'étendant 1,8 m au-delà de l'endroit habituel où se trouvent le lit, la chaise, la table ou d'autres appareils qui soutiennent le patient pendant les examens et les traitements et s'allongeant verticalement jusqu'à 2,3 m au-dessus du sol.

DANGER - Le branchement inapproprié du conducteur de mise à la terre du matériel et du conducteur de protection mis à la masse risque d'entraîner un choc électrique. Vérifier auprès d'un électricien qualifié ou d'une personne de la maintenance en cas de doute au sujet de la mise à la terre de l'appareil.

Vérifier si les caractéristiques nominales de l'appareil conviennent à l'application. Le courant efficace total parcourant les dispositifs à protéger ne doit pas excéder 15 A (ou 20 A selon le modèle).

Montage :

- 1) (2 vis à tête cylindrique bombée longues n° 8 x 1 po non fournies sont recommandées pour le montage) Utiliser des vis avec ou sans ancrage selon le type de surface.
 - 2) Se servir des trous de vis à l'une ou l'autre extrémité du dispositif pour un montage permanent.
OU - les trous en poire pour un montage temporaire. Marquer de façon que le repère s'aligne avec le centre de la vis. (Remarque - L'unité se déplacera de 6 mm vers le bas lorsque bloquée sur les vis de montage.) Enfoncer les vis jusqu'à ce que l'arrière des têtes de vis se situe à 1 mm de la surface. Introduire les têtes de vis dans les ouvertures de l'unité et pousser délicatement vers le bas pour bloquer en place.
 - 3) À l'aide d'un tournevis, desserrer et retirer l'écrou moleté (a) de la borne de retour de mise à la terre (b) pour permettre l'insertion du conducteur de terre fourni par le client (c) provenant du point de mise la terre du matériel du patient (d). Resserrer (serrer à la main d'un quart de tour) l'écrou moleté pour fixer en place le conducteur de mise à la terre.
 - 4) Introduire la lame de la fiche du matériel médical autorisé (e), dans le dispositif de dégagement du couvercle (f) pour dégager le couvercle de la prise (g).
- REMARQUE** - Ouvrir le couvercle des prises au besoin seulement. Fermer le couvercle des prises non utilisées.
- 5) Alimenter la barre multiprise. **Pour ce qui est des produits de la série HBLxMG**, la DEL verte s'allume quand le circuit de protection contre les crêtes est actif.
 - 6) Brancher le matériel médical autorisé sur les prises de la barre multiprise.

Remarque (Pour ce qui est des produits de la série HBLxMG): Ce dispositif inclut une protection interne qui débranchera le composant limiteur de crêtes à la fin de sa vie utile tout en maintenant la charge alimentée - dorénavant sans protection. Si le voyant verte venait à s'éteindre, la barre n'est plus en mesure d'assurer la protection contre les crêtes et elle doit être remplacée.