

HUBBELL Wireless Load Control Receptacle

Installation Instructions

English

Catalog Numbers	100-277V 50/60Hz, 20A
HBL5262RFC1 SERIES	Maximum Load Rating: 1 Hp at 120V AC
HBL5262RFC2 SERIES	Wireless control: Compatable with Hubbell's WL series products and Lutron Clear Connect™, powered devices
HBL5362RFC1 SERIES	
HBL5362RFC2 SERIES	
HBL2172RFC1 SERIES	
HBL2172RFC2 SERIES	
HBL2182RFC1 SERIES	
HLB2182RFC2 SERIES	

Important Notes: *Please read before installing.*

CAUTION: RISK OF ELECTRICAL SHOCK.

- Disconnect power before installing. Never wire energized electrical components.
- For installation by a qualified electrician in accordance with all local and national electrical codes.
- Use copper conductors only.
- Check to see that the device type and rating is suitable for the application.
- DO NOT install if product has any visible damage.
- If moisture or condensation is evident, allow the product to dry completely before installation.
- Operate between 32°F (0 °C) and 104°F (40 °C).
- Recommended for indoor use only.

DO NOT paint the Wireless Receptacle or downstream receptacles.

Recommended minimum wallbox depth is 2.5 in (64 mm).

Clean with a soft damp cloth only. DO NOT use any chemical cleaners.

DO NOT wire while the circuit breaker is on. Permanent damage to the Wireless Receptacle may result.

Receptacle turns ON automatically in response to both an occupancy and vacancy sensor.

Not intended for control of permanently installed lighting fixtures.

WARNING	Shock Hazard: May result in serious injury or death. Turn off power at circuit breaker before installing the unit.
----------------	--

WARNING	Entrapment Hazard: To avoid the risk of entrapment, serious injury, or death, these controls must not be used to control equipment which is not visible from every control location or which could create hazardous situations such as entrapment if operated accidentally.
----------------	---

WARNING	Fire Hazard: To avoid the risk of fire, serious injury, or death, these controls must not be used to control equipment which is not visible from every control location or which could create hazardous situations such as fire if operated accidentally.
----------------	---

Important Note:

Examples of such equipment which must not be operated by these controls include (but are not limited to) motorized gates, industrial doors, space heaters, etc. It is the installer's responsibility to ensure that the equipment being controlled is visible from every control location and that only suitable equipment is connected to these controls. Failure to do so could result in serious injury or death.

Required Components

Each system requires:

At least one Wireless Receptacle
(20 A split option shown below)

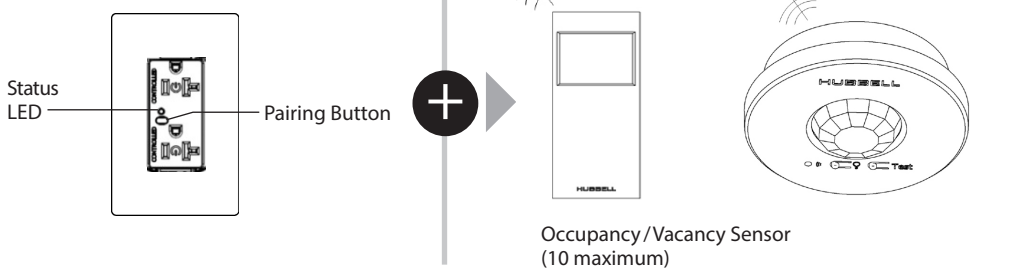

RF Coverage

All Wireless Transmitters must be installed within 30 ft (9 m) of the Wireless Receptacle.

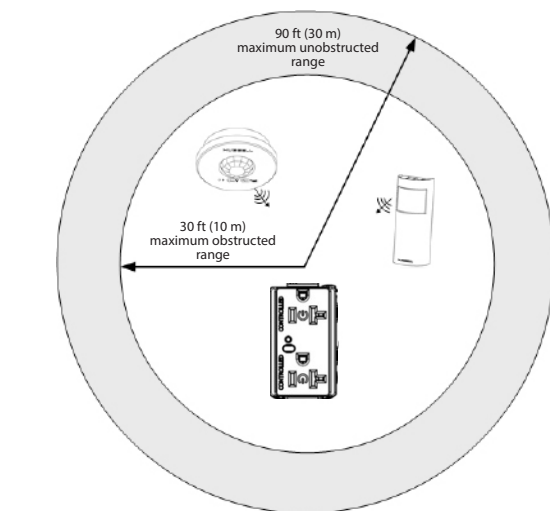

FCC Information:

NOTE: This equipment has been tested and found to comply with the limits for a Class B digital device, pursuant to part 15 of the FCC rules. These limits are designed to provide reasonable protection against harmful interference in a residential installation. This equipment generates, uses and can radiate radio frequency energy and, if not installed and used in accordance with the instructions, may cause harmful interference to radio and television reception, which can be determined by turning the equipment off and on. The user is encouraged to try to correct the interference by one or more of the following measures:

- Reorient or relocate the receiving antenna.
- Increase the separation between the equipment and receiver.
- Connect the equipment into an outlet on a circuit different from that to which the receiver is connected.
- Consult the dealer or an experienced radio/TV technician for help.

Caution: Changes or modifications not expressly approved by Hubbell Wiring Device-Kellems could void the user's authority to operate this equipment. This device complies with Part 15 of the FCC Rules. Operation is subject to the following two conditions:

- (1) This device may not cause harmful interference and
- (2) This device must accept any interference received, including interference that may cause undesired operation.

This device complies with Industry Canada license-exempt RSS standard(s). Operation is subject to the following two conditions: (1) this device may not cause interference, and (2) this device must accept any interference, including interference that may cause undesired operation of the device. Hubbell is a registered trademark. NEC is a registered trademark of National Fire Protection Association, Quincy, Massachusetts. Lutron and Clear Connect are registered trademarks of Lutron Electronics Co., Inc. © 2012 Hubbell Inc.

Receptáculo inalámbrico HUBBELL

Instrucciones de Instalación

Español

Números de Catálogo	100-277 V 50/60 Hz, 20A.
HBL5262RFC1 serie	Carga máxim: 1 HP a 120 V~, 2 HP a 240 / 277 V~.
HBL5262RFC2 serie	Control inalámbrico: Compatible con los productos de la serie WL de Hubbell y los dispositivos Lutron Clear Connect™.
HBL5362RFC1 serie	
HBL5362RFC2 serie	
HBL2172RFC1 serie	
HBL2172RFC2 serie	
HBL2182RFC1 serie	
HLB2182RFC2 serie	

Notas importantes: Lea antes de la instalación.

¡CUIDADO! - RIESGO DE ELECTROCUCIÓN.

- Desconectar la corriente antes de la instalación. No conectar nunca componentes eléctricos en un circuito energizado.
- Para ser instalado por un electricista calificado, de acuerdo con los códigos eléctricos nacionales y locales.
- Utilizar solamente conductores de cobre.
- Asegurarse de que el tipo y las características nominales del dispositivo sean apropiados para la aplicación.
- NO instalar si se observa cualquier daño en el producto.
- Si es evidente la condensación de humedad, dejar que el producto se seque antes de instalarlo.
- Operar entre 0 °C y 40 °C.
- Recomendado para uso en interiores.

NO pinte el receptáculo inalámbrico o los receptáculos corriente abajo.

La profundidad mínima recomendada de la caja de empotrar es de 64 mm (2,5 pulg).

Sólo limpie con un paño suave y húmedo. NO utilice ningún limpiador químico.

NO lo conecte mientras el disyuntor esté activado. Podría ocasionar un daño permanente al receptáculo inalámbrico.

El receptáculo se ACTIVA automáticamente en respuesta a los sensores tanto de ocupación como de vacancia.

No está diseñado para el control de artefactos de iluminación instalados de manera permanente.

ADVERTENCIA	Peligro de descarga eléctrica: Podría ocasionar lesiones graves o la muerte. Antes de instalar el equipo desconecte el suministro eléctrico en el disyuntor.
--------------------	--

ADVERTENCIA	Peligro de atrapamiento: Para evitar el riesgo de atrapamiento, lesiones graves o la muerte, estos controles no deben ser utilizados para controlar equipos que no estén visibles desde todas las ubicaciones de control o que pudieran crear situaciones peligrosas, tales como atrapamiento, si fueran operados accidentalmente.
--------------------	--

ADVERTENCIA	Peligro de incendio: Para evitar el riesgo de incendio, lesiones graves o la muerte, estos controles no deben ser utilizados para controlar equipos que no estén visibles desde todas las ubicaciones de control o que pudieran crear situaciones peligrosas, tales como incendio, si fueran operados accidentalmente.
--------------------	--

Nota importante:

Ejemplos de equipos que no deben ser operados por estos controles incluyen (entre otros) puertas motorizadas, puertas industriales, calefactores de recintos, etc. Es de responsabilidad del instalador asegurar que los equipos controlados sean visibles desde cada ubicación de control, y que sólo se conecten a estos controles los equipos adecuados. No hacerlo podría ocasionar lesiones graves o la muerte.

Componentes requeridos

Cada sistema requiere:

Al menos un receptáculo inalámbrico
(Abajo se muestra la opción 20 A dividido)

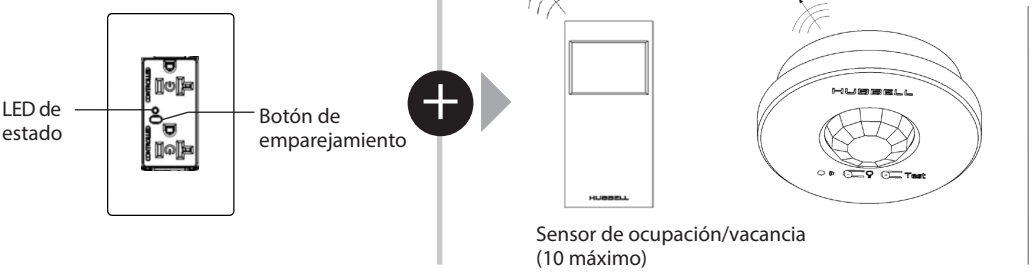

Cobertura de RF

Todos los transmisores inalámbricos deben instalarse a menos de 9 m (30 pies) del receptáculo inalámbrico.

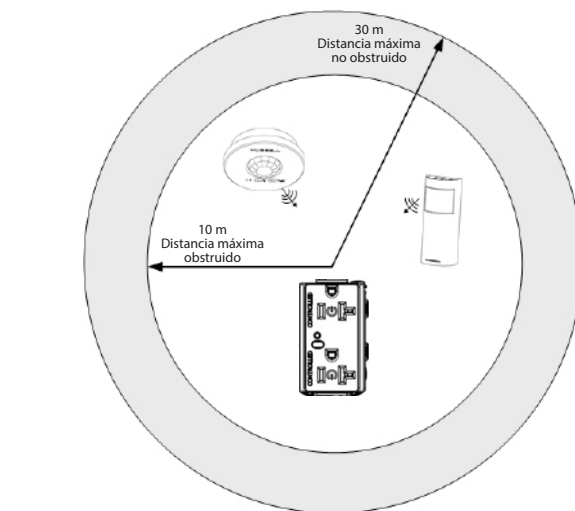

Información exigida por la FCC:

NOTA: Este equipo ha sido probado y se ha demostrado que cumple con los límites para un dispositivo digital Clase B, de acuerdo con la parte 15 de las reglas de la FCC. Estos límites fueron diseñados para proveer una protección razonable contra interferencias perjudiciales en una instalación residencial. Este equipo genera, usa y puede emitir energía de radio frecuencia y, si no se instala y utiliza de acuerdo con las instrucciones, puede causar interferencias perjudiciales a la recepción de radio y televisión, lo cual se puede determinar encendiendo y apagando el equipo. Se sugiere que el usuario trate de corregir cualquier interferencia tomando una o más de las siguientes medidas:

- Cambiar la dirección o la ubicación de la antena receptora.
- Aumentar la separación entre el equipo y el receptor.
- Conectar el equipo en un tomacorriente que esté en un circuito diferente al del receptor.
- Pedir ayuda al distribuidor o a un técnico experimentado en radio/TV.

¡Cuidado! - Cualquier cambio o modificación que no cuente con la aprobación explícita de Hubbell Wiring Device-Kellems podría anular la autoridad del usuario para operar el equipo. Este dispositivo cumple con las Reglas de la Parte 15 de la FCC. Su operación está sujeta a las siguientes dos condiciones:

- (1) Este dispositivo no puede causar interferencia perjudicial, y
- (2) Este dispositivo debe aceptar cualquier interferencia que reciba, incluyendo la que puede causar operación indeseada.

Hubbell es una marca registrada. NEC es una marca registrada de National Fire Protection Association, Quincy, Massachusetts. Lutron y Clear Connect son marcas comerciales registradas de Lutron Electronics Co., Inc. © 2012 Hubbell Inc.

Prise sans fil HUBBELL

instructions d'installation

Français

Numéros de Catalogue	100-277 V, 50/60 Hz, 20A.
HBL5262RFC1 séries	Valeurs nominales maximales 1 HP à 120 Vca, 2 HP à 240/277 Vca.
HBL5262RFC2 séries	Commande sans fil - Compatible avec les produits de la série WL de Hubbell et les dispositifs Lutron Clear Connect™.
HBL5362RFC1 séries	
HBL5362RFC2 séries	
HBL2172RFC1 séries	
HBL2172RFC2 séries	
HBL2182RFC1 séries	
HLB2182RFC2 séries	

Remarques importantes - Lire avant de procéder au montage.

ATTENTION - RISQUE DE CHOC ÉLECTRIQUE.

- Débrancher le circuit avant de procéder au montage. Ne jamais câbler des composants électriques dans un circuit sous tension.
- Doit être installé par un électricien qualifié conformément aux codes de l'électricité nationaux et locaux.
- Employer uniquement des conducteurs en cuivre.
- S'assurer que le type et les caractéristiques nominales de ce dispositif conviennent à l'application.
- NE PAS installer le produit s'il comporte des dommages visibles.
- En présence d'humidité ou de condensation, laisser le produit sécher complètement avant de l'installer.
- Température d'exploitation: 0°C et 40 °C.
- Pour usage intérieur, consulter le fabricant pour autres utilisations.
- NE PAS peindre la prise sans fil ou les prises aval.

Profondeur minimale recommandée pour le boîtier mural 64 mm (2,5 po).

Nettoyer uniquement avec un chiffon doux humide. NE PAS utiliser de produits chimiques de nettoyage.

NE PAS effectuer de câblage lorsque le disjoncteur est sous tension. Dans le cas contraire, la prise sans fil pourrait être endommagée de manière irréversible.

La prise s'allume automatiquement en réponse à un détecteur de présence et à un détecteur d'absence.

Non destiné au contrôle d'appareils d'éclairage fixés à demeure.

AVERTISSEMENT	Danger d'électrocution : Peut entrainer des blessures graves, voire mortelles. Couper l'alimentation au niveau du disjoncteur avant d'installer l'unité.
----------------------	--

AVERTISSEMENT	Risque d'écrasement : Afin d'éviter tout risque d'écrasement, de blessures graves, voire mortelles, ces commandes ne doivent pas être utilisées pour commander des appareils qui ne sont pas visibles depuis tous les sites de commande ou qui sont susceptibles de déboucher sur des situations dangereuses, telles que l'écrasement, en cas de manœuvre accidentelle.
----------------------	---

AVERTISSEMENT	Risque d'incendie : Afin d'éviter tout risque d'incendie, de blessures graves, voire mortelles, ces commandes ne doivent pas être utilisées pour commander des appareils qui ne sont pas visibles depuis tous les sites de commande ou qui sont susceptibles de déboucher sur des situations dangereuses, telles que l'incendie, en cas de manœuvre accidentelle.
----------------------	---

Remarque importante :

Parmi les exemples d'appareils qui ne doivent pas être pris en charge par ces commandes, citons (sans s'y limiter) les portes motorisées, les portes industrielles, les chauffages d'appoint, etc. Il incombe à l'installateur de vérifier que les appareils commandés sont visibles depuis tous les sites de commande et que seuls les appareils appropriés sont raccordés à ces commandes. Le non-respect de cette consigne peut entrainer des blessures graves, voire mortelles.

Composants nécessaires

Chaque système nécessite :

Au moins une prise sans fil
(Option 20 A séparée illustrée ci-dessous)

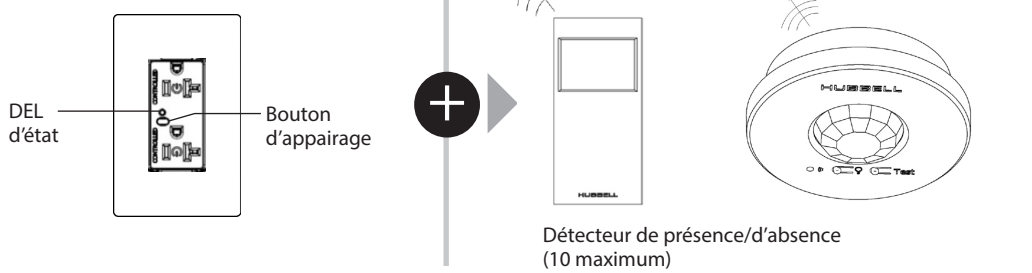

Couverture RF

Tous les émetteurs sans fil doivent être installés à 9 m (30 pi) de la prise sans fil.

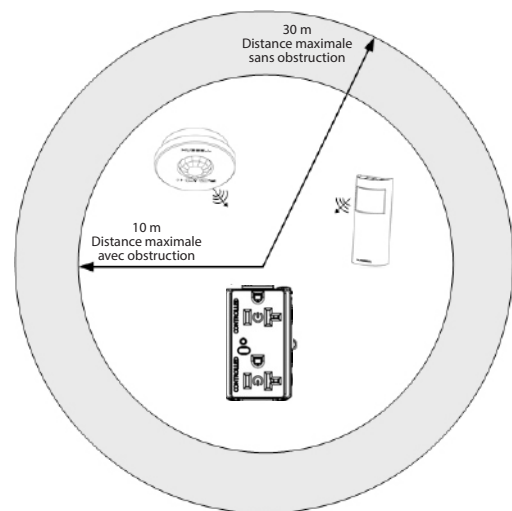

Information de la FCC :

REMARQUE - Cet équipement a été testé et jugé conforme aux limites applicables aux dispositifs numériques Classe B, conformément à la section 15 des règlements du FCC. Ces limites ont pour but de fournir une protection raisonnable contre les perturbations nuisibles en application résidentielle. Cet équipement génère, utilise et peut émettre de l'énergie radiofréquence et, s'il n'est pas installé et utilisé selon les directives, peut perturber les communications radio ou réception télévisuelle, ce qui peut être déterminé en éteignant ou en allumant l'équipement. L'utilisateur est encouragé à essayer de corriger l'interférence par un ou plusieurs des moyens suivants :

- Réorienter ou relocaliser l'antenne de réception.
- Augmenter la distance séparant l'équipement et le récepteur.
- Brancher l'équipement sur un circuit différent de celui sur lequel le récepteur est branché.
- Demander l'aide du distributeur ou d'un technicien expérimenté en radio et télévision.

Attention - Tout changement ou modification sans l'autorisation expresse de Hubbell Wiring Device-Kellems pourrait annuler le droit d'utiliser cet équipement. Ce dispositif est conforme à la section 15 des règlements FCC. Son utilisation est assujettie aux deux conditions suivantes :

- (1) Cet appareil ne peut causer d'interférence nuisible, et
- (2) Cet appareil doit tolérer toute interférence, même celle pouvant affecter son fonctionnement.

Cet appareil est conforme aux normes d'exemption de licence RSS d'Industrie Canada. Son utilisation est soumise aux conditions suivantes : (1) cet appareil ne doit pas causer d'interférences nuisibles, et (2) doit accepter toute interférence reçue, y compris les interférences pouvant entrainer un fonctionnement indésirable. Hubbell est une marque déposée. Le NEC est une marque déposée de la National Fire Protection Association, Quincy, Massachusetts. Lutron et Clear Connect sont des marques déposées de Lutron Electronics Co., Inc. © 2012 Hubbell Inc.

Installation

- 1** Turn OFF Power
Turn OFF power at the circuit breaker (or remove fuse).

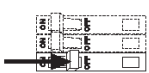

WARNING

Shock Hazard: May result in serious injury or death. Turn off power at circuit breaker before installing the unit.

- 2** Wireless Receptacle Wiring Diagram
Wire the receptacle as shown below.

2a - Wiring a Duplex Wireless Receptacle with a Downstream-Controlled Duplex Receptacle

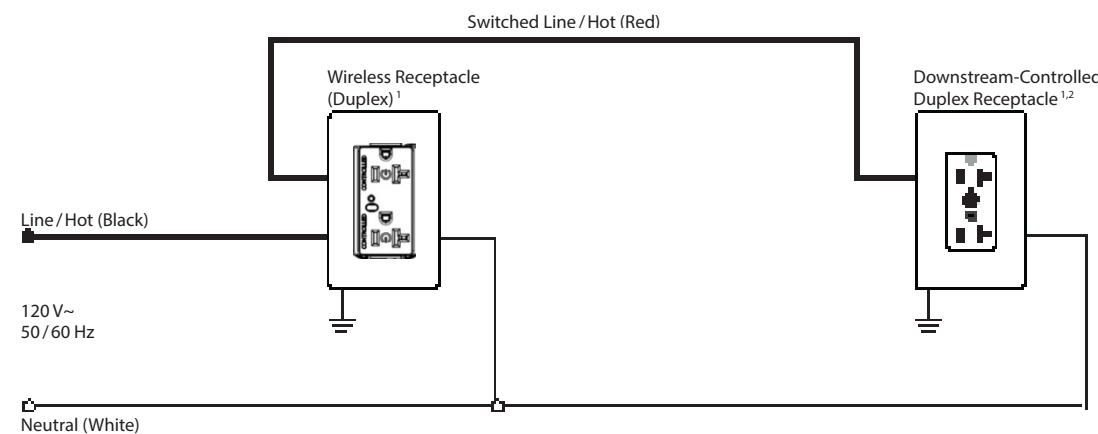

2b - Wiring a Split Wireless Receptacle with a Downstream-Controlled Split Receptacle

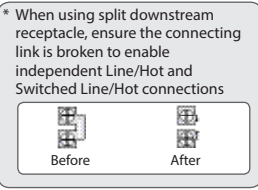
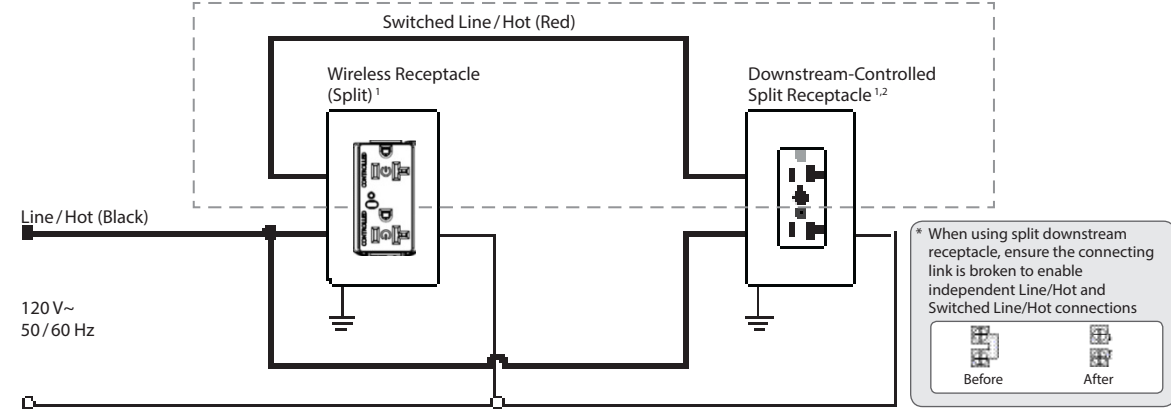

- ¹ 20 A version shown in above diagram.
² Downstream receptacles are optional.

Labeling

U

Any receptacles that are controlled by an automatic control device must be marked with "U" located on the controlled receptacle outlet where visible after installation as stated in 2014 NEC Article 406.3(E).

- 3** Mount Wireless Receptacle to Wallbox
Align the Wireless Receptacle to the wallbox and tighten the screws. Attach a Claro or Satin Colors wallplate (sold separately).

- 4** Turn ON Power
Turn ON power at the circuit breaker (or replace fuse).



- 5** Associate Wireless Transmitters to Receptacle
Before beginning this step, make sure that there are no other Vive enabled wireless devices being associated within the same building. It is possible that Wireless Transmitters from other systems can be incorrectly associated to this system.

5a - Hold the Pairing Button on the Wireless Receptacle for 6 seconds to enter association mode.
NOTE: The status LED will flash 4 seconds ON, 1 second OFF.

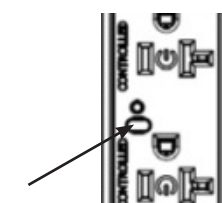

5b - Hold the indicated button on a Wireless Transmitter for 6 seconds to associate the device. Repeat for any additional Wireless Transmitters.

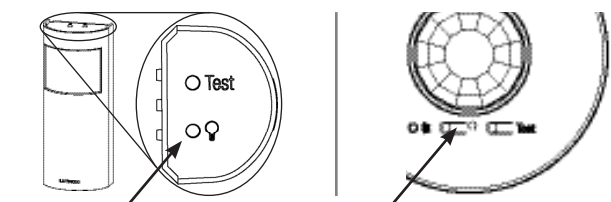

NOTE: If no g button, hold "Lights Off" button.

5c - Hold the Pairing Button button on the Wireless Receptacle for 6 seconds to save association(s). LEDs will flash rapidly for 6 seconds.

5d - Permanently install the Wireless Transmitters (consult individual component installation guides for information).

Reset Factory Defaults

In some instances it may be necessary to reset the Wireless Receptacle back to its factory default settings.

- Triple-tap the Pairing Button on the Wireless Receptacle and hold until the LED begins to flash rapidly.
- Within 3 seconds of flashing, release and triple-tap the button again and the LED will flash slowly indicating that the unit has been reset to factory defaults.

NOTE: Any associations or programming previously set up with the unit will be lost and will need to be re-programmed.

Customer Assistance

For questions concerning the installation or operation of this product, call Technical Service at 1.475.882.4820

Please provide exact model number when calling.

Troubleshooting

Symptoms	Possible Causes
Load does not respond to Wireless Transmitter(s)	<ul style="list-style-type: none"> Breaker to the Wireless Receptacle is turned off. The load has not been properly wired to the Wireless Receptacle. The Wireless Transmitter has not been properly associated to the Wireless Receptacle. The Wireless Transmitter battery is not installed correctly. The Wireless Receptacle might not be within wireless range of the transmitter.
Wireless Transmitter(s) cannot be associated to the Wireless Receptacle	<ul style="list-style-type: none"> The maximum number of Wireless Transmitters have been associated to the Wireless Receptacle. To remove a previously set up Wireless Transmitter, tap the button used for association on the Wireless Transmitter three times, on the third tap hold for three seconds and then tap three more times. The Wireless Receptacle might not be within wireless range of the transmitter.

Instalación

- 1** DESCONECTE el suministro eléctrico
DESCONECTE el suministro eléctrico en el disyuntor (o retire el fusible).

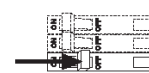

ADVERTENCIA

Peligro de descarga eléctrica: Podría ocasionar lesiones graves o la muerte. Antes de instalar el equipo desconecte el suministro eléctrico en el disyuntor.

- 2** Diagrama de cableado del receptáculo inalámbrico
Conecte el receptáculo tal como se muestra a continuación.

2a: Cableado de un receptáculo inalámbrico doble con un receptáculo doble controlado corriente abajo
Línea/Vivo conmutado (Rojo)

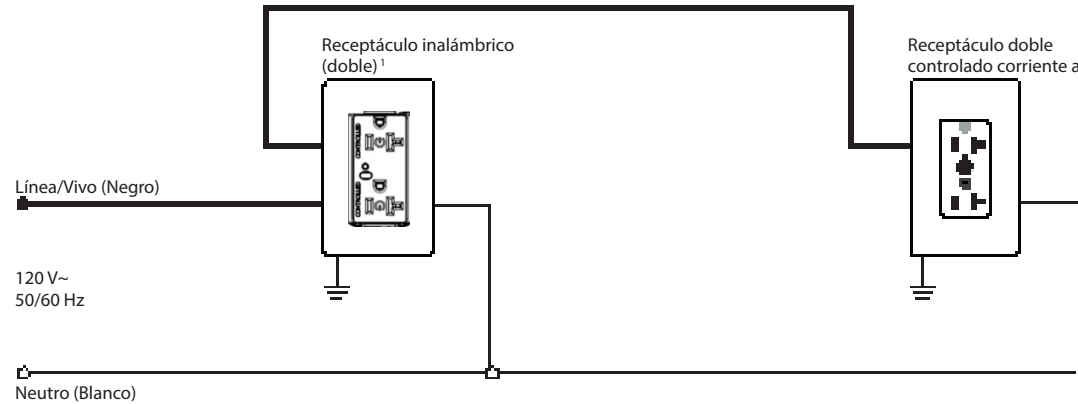

2a: Cableado de un receptáculo inalámbrico dividido con un receptáculo dividido controlado corriente abajo
Línea/Vivo conmutado (Rojo)

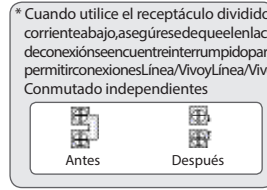
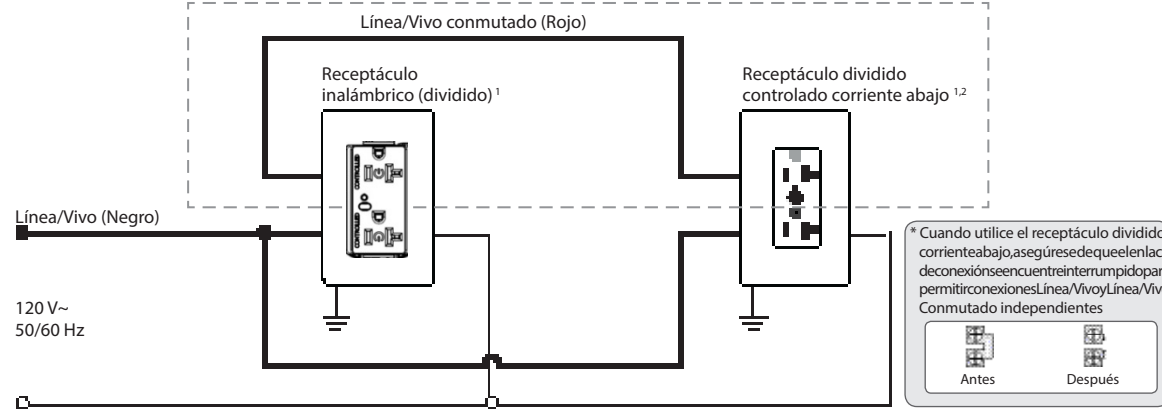

- ¹ En el diagrama anterior se muestra la versión de 20 A.
² Los receptáculos corriente abajo son opcionales.

Etiquetado

U

Todo receptáculo que sea controlado por un dispositivo de control automático deberá tener una marca "U" ubicada en la salida del receptáculo controlado, en un lugar donde resulte visible luego de la instalación tal como se indica en la norma NEC: 2014 Artículo 406.3 (E).

- 3** Monte el receptáculo inalámbrico a la caja de empotrar
Alinee el receptáculo inalámbrico con la caja de empotrar y apriete los tornillos. Conecte una placa de pared Claro o Satin Colors (vendida por separado).

- 4** CONECTE el suministro eléctrico
CONECTE el suministro eléctrico en el disyuntor (o reponga el fusible).



- 5** Asocie los transmisores inalámbricos al receptáculo
Antes de comenzar con este paso, asegúrese de que no haya otros dispositivos inalámbricos habilitados para Vive asociados dentro del mismo edificio. Es posible que los transmisores inalámbricos de otros sistemas puedan estar asociados incorrectamente a este sistema.

5a: Mantenga pulsado el Botón de emparejamiento en el receptáculo inalámbrico durante 6 segundos para ingresar al modo de asociación.
NOTA: El LED de estado destellará 4 segundos ENCENDIDO, 1 segundo APAGADO.

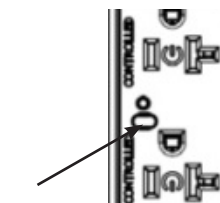

5b: Mantenga pulsado el botón indicado en un transmisor inalámbrico durante 6 segundos para asociar el dispositivo. Repita el procedimiento para los transmisores inalámbricos adicionales.



NOTA: Si no hubiera un botón g, mantenga pulsado el botón "Lights Off (Luces apagadas)".

5c: Mantenga pulsado el Botón de emparejamiento en el receptáculo inalámbrico durante 6 segundos para guardar las asociaciones. Los LED destellarán rápidamente durante 6 segundos.

5d: Instale permanentemente los transmisores inalámbricos (para obtener información consulte las guías de instalación de los componentes individuales).

Restablezca los valores predeterminados de fábrica

En algunos casos, puede ser necesario restablecer el receptáculo inalámbrico a su configuración predeterminada de fábrica.

- Toque tres veces el Botón de emparejamiento en el receptáculo inalámbrico y manténgalo pulsado hasta que el LED comience a destellar rápidamente.
- Dentro de los tres segundos luego del destello, suelte y pulse tres veces de nuevo el botón y el LED destellará lentamente, indicando que el equipo ha sido restablecido a los valores predeterminados de fábrica.

NOTA: Toda asociación o programación establecida con anterioridad para el equipo se perderá y tendrá que ser reprogramada.

Asistencia al cliente

Si tuviera preguntas acerca de la instalación u operación de este producto, llame al Servicio técnico al +1.475.882.4820.

Cuando llame indique el número exacto del modelo.

Solución de problemas

Síntomas	Causas posibles
La carga no responde a los transmisores inalámbricos	<ul style="list-style-type: none"> El disyuntor al receptáculo inalámbrico está desconectado. La carga no ha sido conectada correctamente al receptáculo inalámbrico. El transmisor inalámbrico no ha sido asociado correctamente al receptáculo inalámbrico. La batería del transmisor inalámbrico no está instalada correctamente. El receptáculo inalámbrico podría no estar dentro del rango inalámbrico del transmisor.
Los transmisores inalámbricos no pueden ser asociados al receptáculo inalámbrico	<ul style="list-style-type: none"> Ha sido asociado al receptáculo inalámbrico el número máximo de transmisores inalámbricos. Para eliminar un transmisor inalámbrico previamente configurado, pulse tres veces el botón utilizado para la asociación en el transmisor inalámbrico; la tercera vez manténgalo pulsado durante tres segundos y luego púlselo tres veces más. El receptáculo inalámbrico podría no estar dentro del rango inalámbrico del transmisor.

HUBBELL DE MÉXICO garantiza este producto, de estar libre de defectos en materiales y mano de obra por un año a partir de su compra. Hubbell reparará o reemplazará el artículo a su juicio en un plazo de 60 días. Esta garantía no cubre desgastes por uso normal o daños ocasionados por accidente, mal uso, abuso o negligencia. El vendedor no otorga otras garantías y excluye expresamente daños incidentales o consecuenciales inherentes a su uso.
HUBBELL DE MÉXICO, S.A. de C.V.
Av. Insurgentes Sur # 1228 Piso 8 Col. Tacuacuarca del Valle Tel.:(55) 9151 - 9999 México. 03200 D.F.

Installation

- 1** Couper l'alimentation
Couper l'alimentation au niveau du disjoncteur (ou retirer le fusible).

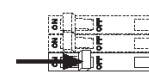

AVERTISSEMENT

Danger d'électrocution : Peut entrainer des blessures graves, voire mortelles. Couper l'alimentation au niveau du disjoncteur avant d'installer l'unité.

- 2** Schéma de câblage de la prise sans fil
Câbler la prise selon les indications ci-dessous.

2a - Câblage d'une prise sans fil duplex avec une prise duplex commandée en aval
Ligne commutée/Phase (Rouge)

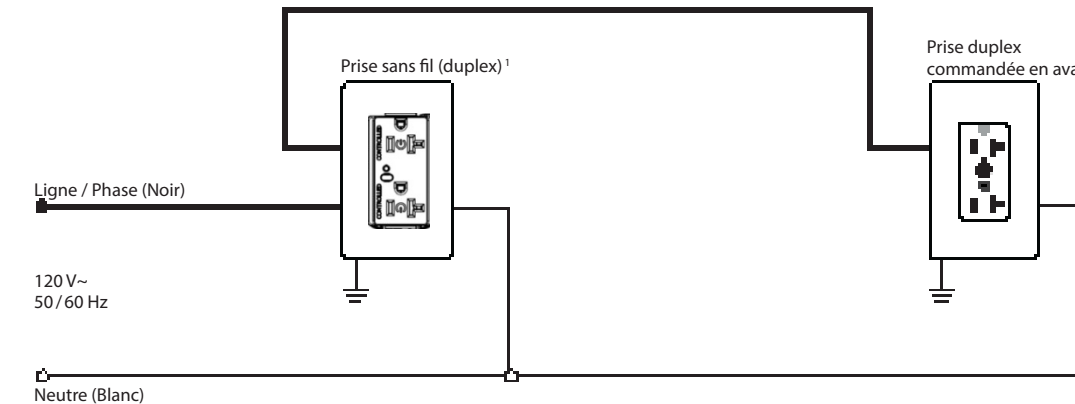

2b - Câblage d'une prise sans fil séparée avec une prise séparée commandée en aval
Ligne commutée/Phase (Rouge)

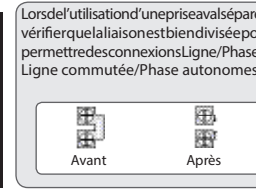
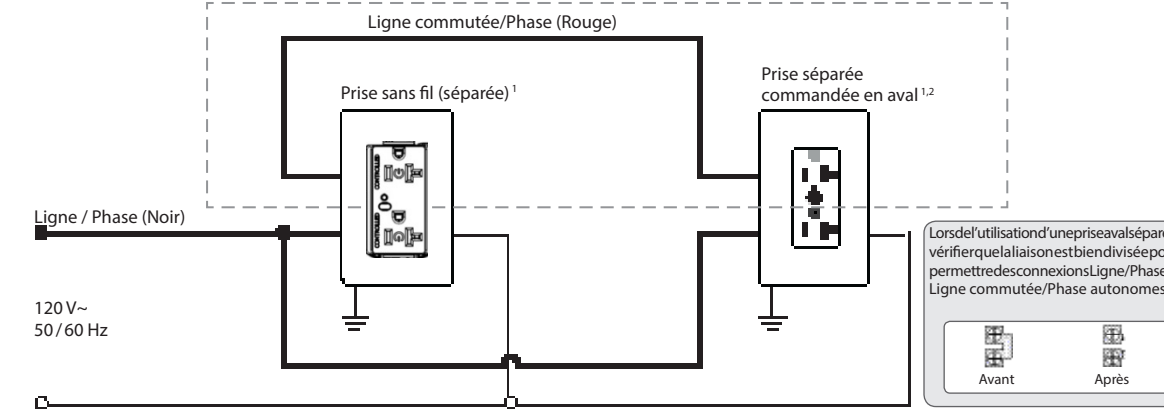

- ¹ Version 20 A illustrée dans le schéma ci-dessus.
² Les prises aval sont facultatives.

Étiquetage

U

Toutes les prises commandées par un dispositif de commande automatique doivent porter la marque «U» sur la prise commandée, marque qui doit demeurer visible après l'installation, selon les indications énoncées à l'article 406.3(E) du code NEC: 2014.

- 3** Monter la prise sans fil sur le boîtier mural
Aligner la prise sans fil sur le boîtier mural et serrer les vis. Fixer une plaque murale Claro ou Satin Colors (vendue séparément).

- 4** Connectez l'alimentation
Connectez l'alimentation au niveau du disjoncteur (ou remplacez le fusible).



- 5** Appairer les émetteurs sans fil avec la prise
Avant d'effectuer cette étape, vérifiez qu'aucun autre appareil sans fil compatible Vive n'est appairé au sein du bâtiment. Il se peut que des émetteurs sans fil d'autres systèmes soient incorrectement appairés avec ce système.

5a - Maintenir le Bouton d'appairage de la prise sans fil enfoncé pendant 6 secondes pour passer en mode Appairage.
REMARQUE: Le DEL d'état se met à clignoter pendant 4 secondes sur Marche (ON) et pendant 1 seconde sur Arrêt (OFF).

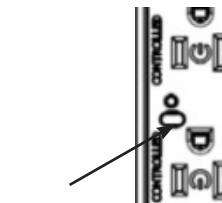

5b - Maintenir le bouton indiqué de l'émetteur sans fil enfoncé pendant 6 secondes pour appairer le dispositif. Recommencer pour tout émetteur sans fil supplémentaire.

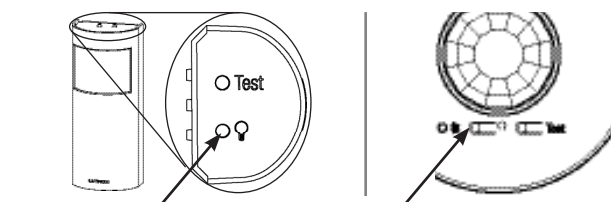

REMARQUE: En l'absence d'un bouton g, maintenir le bouton « Lights Off » (Luminaires éteints) enfoncé.

5c - Maintenir le Bouton d'appairage de la prise sans fil enfoncé pendant 6 secondes pour enregistrer l'appairage ou les appairages. Le DEL se met à clignoter rapidement pendant 6 secondes.

5d - Procéder à l'installation permanente des émetteurs sans fil (consulter les guides d'installation des composants individuels pour de plus amples informations).

Restaurer les paramètres d'usine par défaut

Il est parfois nécessaire de restaurer la prise sans fil aux paramètres d'usine par défaut.

- Appuyer à trois reprises sur le Bouton d'appairage de la prise sans fil en le maintenant enfoncé jusqu'à ce que le DEL se mette à clignoter rapidement.
- Après 3 secondes de clignotement, relâcher et appuyer encore à trois reprises sur le bouton : le DEL se met à clignoter lentement, indiquant que l'unité a été restaurée aux paramètres d'usine par défaut.

REMARQUE : Les appairages ou programmations configurés auparavant sur l'unité seront perdus et devront être reprogrammés.

Assistance clients

Pour toute question concernant l'installation ou le fonctionnement de ce produit, veuillez appeler le Centre d'assistance technique de Hubbell +1.475.882.4820.

N'oubliez pas de fournir le numéro exact du modèle lors de votre appel.

Dépannage

Symptômes	Causes envisageables
La charge ne répond pas à ou aux émetteurs sans fil	<ul style="list-style-type: none"> Le disjoncteur de la prise sans fil est éteint. La charge n'a pas été correctement câblée à la prise sans fil. L'émetteur sans fil n'a pas été correctement appairé avec la prise sans fil. La batterie de l'émetteur sans fil n'est pas correctement mise en place. La prise sans fil peut se trouver hors de portée de l'émetteur sans fil.
Impossible d'appairer l'émetteur ou les émetteurs sans fil avec la prise sans fil	<ul style="list-style-type: none"> Le nombre maximal d'émetteurs sans fil a été appairé avec la prise sans fil. Pour retirer un émetteur sans fil précédemment configuré, appuyer à trois reprises sur le bouton utilisé pour appairer l'émetteur sans fil, au troisième effleurement, maintenir le bouton enfoncé pendant trois secondes et appuyer de nouveau à trois reprises. La prise sans fil peut se trouver hors de portée de l'émetteur sans fil.