

**100A 125V, 100A 250V Stage Pin Types
5T100, 6T100
Panel Mount and In-lines**

**Connecteurs pour scène 5T100, 6T100
100 A 125 V, 100 A 250 V
Montage sur panneau et en ligne**

**Pin de etapa 100A 125V, 100A 250V Tipo
5T100, 6T100
Montaje en panel e In-line**

Installation Instructions

English

NOTICE: For installation by a qualified electrician in accordance with national and local electrical codes and the following instructions.

CAUTION: RISK OF ELECTRIC SHOCK. Disconnect power before installing.

Check that the device's type and rating are appropriate for the application.

Select conductor size from National Electrical Code® Table 400-5 or Canadian Electrical Code Table 12.

NOTICE: Use round cord.

Panel Mounts

Wire Range #2 - #4AWG Type THHN

In-lines Use #2 - #4 Type SC (grounding wire can be #6 minimum) or use 6/3 Type W, 4/3 Type SOOW.

Cord clamp range: Ø.42- Ø1.08 inch (10-27 mm)

DO NOT TIN CONDUCTORS.

See table : Select cable combination and number of strain relief inserts. Refer to **STEP 3** for strain relief inserts.

Table 1

Cord Type	Cord Dia. (in)	Cable combinations	Number of inserts
#4SC	0.470	(2) #4SC	1(A-A)
#6SC	0.420	(1) #6 SC	1(B-B)
#4SC	0.470	(4) #4SC	1(B-B)
#6SC	0.420	(2) #6 SC	1(B-B)
#2SC	0.520	(2) #2SC	2 (B-B)
#6SC	0.420	(1) #6 SC	2 (B-B)
#6/3C	1.02 - 1.08	#6/3C Type W	1 (B-B)
#4/3C	0.90 - 0.96	#4/3C SOOW	1 (B-B)

Wiring instructions:

Panel Mount Male & Female

HBL100SPxRRT, HBL106SPxRRT

CAUTION: Ensure adequate clearance between conductive components & enclosure hardware.

- Install panel mount assembly to panel. (screws not provided).
- Strip jacket 0.75 in. (19mm).
- Insert wire strands into contact or into appropriate wire ferrule.
- Push conductor or wire ferrule into contact as far as possible.
- Tighten set screws securely to 30 in-lbs(3.3N-m) with 1/4 Allen Wrench.
- Set-screws may protrude out of contact 1/16".
- For ring terminal contacts tighten securely to 40 in-lbs(4.5 N-m) (ring terminal provided).

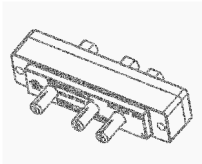

Directives de montage

Français

AVIS - Doit être installé par un électricien qualifié conformément aux codes de l'électricité nationaux et locaux et selon les directives suivantes.

ATTENTION - RISQUE DE CHOC ÉLECTRIQUE. Débrancher le circuit avant de procéder au montage.

S'assurer que le type et les caractéristiques nominales de ce dispositif conviennent à l'application.

Choisir le calibre de conducteur dans le Tableau 12 du Code canadien de l'électricité.

AVIS - Utiliser un cordon rond.

Montage sur panneau

Calibre des conducteurs : n° 2- n° 4 AWG type THHN.

En ligne - utiliser n° 2- n° 4 type SC (conducteur de terre n° 6 au minimum) ou 6/3 type W, 4/3 type SOOW.

Limites du serre-câble : 10-27 mm (0,42- 01,08 po)

NE PAS ÉTAMER LES CONDUCTEURS.

Consulter le tableau : Sélectionner la combinaison de câbles et le nombre de cales pour détendeurs. Consulter l'ÉTAPE 3 pour les cales destinées aux détendeurs.

Tableau 1

Type de cordon	Diam. cordon mm (po)	Combinaisons de câbles	Nombre de cales
n° 4SC	11,9 (0,470)	(2) n° 4SC	1 (A-A)
n° 6SC	10,7 (0,420)	(1) n° 6 SC	1 (B-B)
n° 4SC	0,470	(4) n° 4SC	1(B-B)
n° 6SC	0,420	(2) n° 6 SC	1(B-B)
n° 2SC	13,2 (0,520)	(2) n° 2SC	2 (B-B)
n° 6SC	10,7 (0,420)	(1) n° 6 SC	2 (B-B)
n° 6/3C	25,9 - 27,4 (1,02 - 1,08)	n° 6/3C type W	1 (B-B)
n° 4/3C	22,9 - 24,4 (0,90 - 0,96)	n° 4/3C SOOW	1 (B-B)

Méthode de câblage

Montage sur panneau, mâle et femelle

HBL100SPxRRT, HBL106SPxRRT

ATTENTION - S'assurer d'un espace suffisant entre les éléments conducteurs et la quincaillerie du boîtier.

- Installer l'ensemble de montage du panneau sur le panneau (vis non fournies)
- Dénuder l'isolant sur 19 mm (0,75 po).
- Insérer les brins de conducteur dans le contact ou la ferrule appropriée.
- Pousser le conducteur ou la ferrule dans les contacts aussi loin que possible.
- Serrer fermement les vis de réglage à 3,3 N•m (30 po-lb) avec une clé hexagonale 1/4.
- Les vis de réglage peuvent dépasser le contact de 1,59 mm (1/16 po).
- Pour les contacts à cosse ronde, serrer fermement jusqu'à 4,5 N•m (40 po-lb) (cosse ronde fournie).

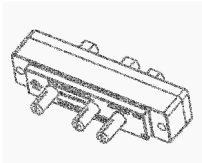

Instrucciones de instalación

Español

AVISO: Para ser instalado por un electricista calificado, de acuerdo a los códigos eléctricos nacionales y locales, y siguiendo estas instrucciones.

CUIDADO: RIESGO DE CHOQUE ELÉCTRICO. Desconectar la corriente antes de la instalación.

Asegurarse de que el tipo y las características nominales del dispositivo sean apropiados para la aplicación.

Elegir calibres de conductores de la tabla 400-5 del

National Electrical Code^{MR} de los E.U.A. o

NOM-001-SEDE de México

AVISO: Utilizar un cable redondo.

Montaje en panel

Rango de cables # 2 - # 4 AWG Tipo THHN

Uso en línea #2- #4 Tipo SC (El cable de conexión a tierra puede ser # 6 como mínimo) o use 6/3 Tipo W, 4/3 Tipo SOOW.

Limites del sujeta-cable: Ø.42- Ø1.08 pulgadas (10-27 mm)

NO ESTAÑAR LOS CONDUCTORES.

Consulte la tabla: Seleccione la combinación de cables y la cantidad de glándulas de alivio de tensión.

Consulte el **PASO 3** para glándulas de alivio de tensión.

CableTipo	Cable Dia. in (mm)	Combinaciones de cables	Cant. de glándulas
#4SC	0.470 (11.9)	(2) #4SC	1(A-A)
#6SC	0.420 (10.7)	(1) #6 SC	1(B-B)
#4SC	0.470	(4) #4SC	1(B-B)
#6SC	0.420	(2) #6 SC	1(B-B)
#2SC	0.520 (13.2)	(2) #2SC	2 (B-B)
#6SC	0.420 (10.7)	(1) #6 SC	2 (B-B)
#6/3C	1.02 - 1.08 (25.9) - (27.4)	#6/3C Tipo W	1 (B-B)
#4/3C	0.90 - 0.96 (22.9 - 24.4)	#4/3C SOOW	1 (B-B)

Instrucciones de cableado: Montaje en panel macho y hembra

HBL100SPxRRT, HBL106SPxRRT

PRECAUCIÓN: Asegúrese de que haya espacio suficiente entre los componentes conductores y el hardware del gabinete.

Instalar el conjunto de montaje del panel en el panel. (tornillos no provistos)

- Retire el aislante del cable 0.75 in. (19mm).
- Inserte el paquete de cables en la férula de alambre.
- Empujar el haz de cables en contacto lo más lejos posible.
- Apriete firmemente los tornillos de fijación en 30 lb-pulg. (3.3 N-m) con una llave Allen de 1/4".
- Los tornillos de fijación pueden sobresalir fuera de contacto 1/16 ".
- Para los contactos de la terminal de anillo, apriete firmemente a 40 in-lbs (4.5 N-m) (terminal de anillo provista).

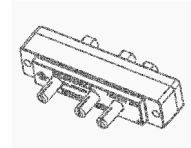

Wiring Device-Kellems
Hubbell Incorporated (Delaware)
Shelton, CT 06484
1-800-288-6000
www.hubbell-wiring.com



English

In Lines Male & Female HBL100SPx, HBL106SPx.
Remove insulation from cord and conductors as shown below.

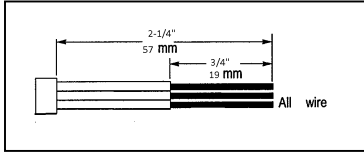

- Strip jacket of cord 2-1/4 in.(57mm).
- Strip conductors 3/4 in. (19mm).
- Insert wire strands into contact or into appropriate wire ferrule.
- **Two-Fer Application:** Use three devices of the same rating only. For 6 cables, insert (2) #4 AWG conductors into #1 wire ferrule and (2) #6AWG conductors into #4 wire ferrule.

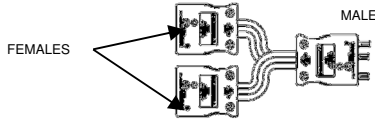

- Insert conductor into pre-assembly of contact and plastic sleeve as far as possible.
- Tighten set-screws securely to 30 in-lbs (3.3 N-m) with 1/4 Allen Wrench.
- **See step 2.** Press prewired contact and plastic sleeve firmly into appropriate snaps in bottom cover marked "G", "W", and "L". **CAUTION:** Assure round boss on bottom of plastic sleeve fits into round hole on bottom cover and ribs on plastic sleeve snap into notches on bottom cover.

Français

En ligne, mâle et femelle HBL100SPx, HBL106SPx
Dénuder le cordon et les conducteurs comme suit.

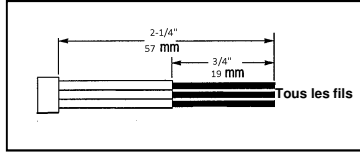

- Dénuder le cordon de 57 mm (2-1/4 po).
- Dénuder les conducteurs de 19 mm (3/4 po)
- Insérer les brins du conducteur dans le contact ou la ferrule appropriée.
- **Adaptateur en Y** – Utiliser trois dispositifs de même valeur nominale seulement. Pour 6 câbles, introduire (2) conducteurs n° 4 AWG dans une ferrule n° 1 et (2) conducteurs n° 6 AWG dans une ferrule n° 4.

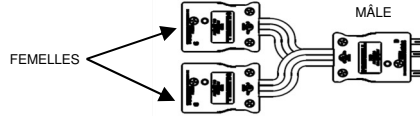

- Insérer le conducteur dans l'ensemble contact et manchon de plastique aussi loin que possible.
- Serrer fermement les vis de réglage à 3,3 N•m (30 po-lb) avec une clé hexagonale 1/4.
- **Consulter l'étape 2** - Appuyer fermement sur le contact précâblé et le manchon de plastique pour l'enclencher dans les logements appropriés du couvercle inférieur marqué «G», «W» et «L».
- **ATTENTION** – S'assurer que le bossage rond au fond du manchon de plastique s'insère dans le logement circulaire du couvercle inférieur et que les nervures du manchon de plastique s'enclenchent dans les encoches du couvercle inférieur.

Español

En líneas macho y hembra HBL10XSPx, HBL106SPx.
Retire el aislamiento del cable y los conductores como se muestra a continuación.

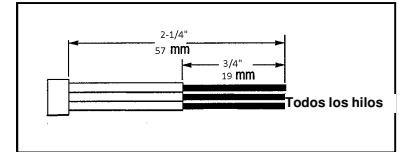

- Pele la cubierta del cable de 2-1 / 4 in. (57mm).
- Pele los conductores 3/4 in. (19mm).
- Inserte el cable desnudo en la férula de alambre.
- **Uso de 2 férulas:** utilice tres dispositivos de la misma clasificación solamente. Para 6 cables Inserte (2) #4 conductores AWG en #1 virola de alambre y (2) #6AWG conductores en #4 virola de alambre.

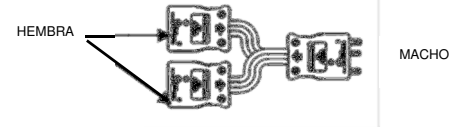

- Inserte el haz de cables en el premontaje del contacto y el manguito de plástico lo más lejos posible.
- Apriete firmemente los tornillos de fijación a 30 in-lbs (3.3 N-m) con una llave Allen de 1/4" (6 mm).
- **Vea el paso 2.** Presione firmemente el contacto precableado y el manguito de plástico con varillas en los broches apropiados en la cubierta inferior con la marca "G", "W" y "L". **PRECAUCIÓN:** Asegure que el saliente redondo en la parte inferior del manguito de plástico encaje en el orificio redondo de la cubierta inferior y que las varillas del manguito de plástico encajen en las muescas de la cubierta inferior.

Step 1
Étape 1
Paso 1

Lift top cover as shown to remove cover.

Tournez le couvercle supérieur comme indiqué pour retirer le couvercle.

Gire la cubierta superior como se muestra para quitar la cubierta.

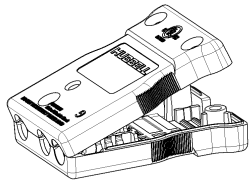

Step 2
Étape 2
Paso 2

Contact
Contacto

Ribs
Nervures
Costillas

Plastic sleeve
Manchon de
plastique
Manguito de
plástico

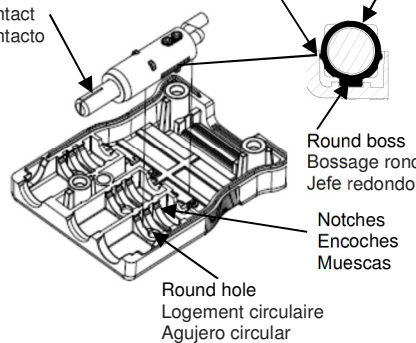

Round boss
Bossage rond
Jefe redondo

Notches
Encoches
Muecas

Round hole
Logement circulaire
Agujero circular

Step 3
Étape 3
Paso 3

Press strain relief insert into cover. Refer to table 1 for # of inserts.

Enfoncer les cales du détendeur dans le couvercle. Consulter le Tableau 1 pour le nombre de cales

Presione la inserción de alivio de tensión en la cubierta. Consulte la Tabla 1 para # insertos.

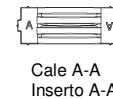
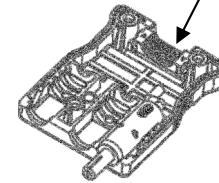

Cale A-A
Inserto A-A

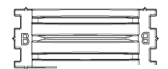

Insert B-B
Cale B-B
Inserto B-B

Step 4
Étape 4
Paso 4

Place cables on strain relief. Assure all cables are within radius of insert.

Mettre les câbles dans leurs détendeurs. S'assurer que tous les câbles sont bien positionnés dans leurs cales.

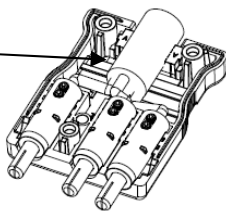

Coloque los cables en el alivio de tensión. Asegúrese de que todos los cables estén dentro del radio de inserción

Step 5
Étape 5
Paso 5

Insert hinges on top cover into pockets in bottom cover.

Insérer les charnières du couvercle supérieur dans les ouvertures du couvercle inférieur.

Inserte las bisagras en la cubierta superior en los bolsillos de la cubierta

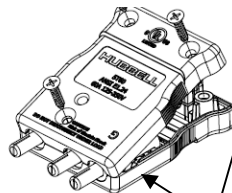

Step 6
Étape 6
Paso 6

Secure cover and tighten screws to 25 in-lbs (2.8 N-m).

Refermer le couvercle et serrer les vis à un couple de 2,8 N•m.(25 po-lb).

Asegure los tornillos de la cubierta. Apriete los tornillos a 25 in-lbs. (2,8 N•m).

