

**SINGLE-POLE/3-WAY 0-10V PRESET SLIDER DIMMER LCD0108S
60Hz 120Vac 10A, 277Vac 5A CFL / LED / ELECTRONIC SELF-BALLASTED**

Installation Instructions

English

GENERAL INFORMATION

- NOTICE:** For installation by a qualified electrician in accordance with the national and local electrical code and the following instructions.
- CAUTION: RISK OF ELECTRIC SHOCK.** Disconnect power before installing.
- CAUTION:** To reduce the risk of overheating and possible damage to other equipment, **DO NOT** install to control receptacle, motor operated appliance, fluorescent lighting fixture, or transformer-supplied appliance.
- Notice:** The 0-10V low-voltage lighting control provides dimming control for 0-10V compatible LED drivers, fluorescent and HID ballast. Minimum light level (low-end) shall be adjusted to optimize performance.
- CAUTION: USE COPPER CONDUCTORS ONLY.**
- Check that the device's type and rating are suitable for the application.
- Only one dimmer can be used in a 3- or 4-way circuit, the other 3- or 4-way switch(es) will turn the light on at the brightness level selected at the dimmer.
- It is normal for the dimmer to feel warm to the touch during operation.
- Clean dimmer with soft damp cloth only. **DO NOT** use any chemical cleaners.
- Protect dimmer from dust and dirt when painting or spackling wall.
- Notice:** For indoor use only.
- For supply connection, use wires rated at least 75°C.
- Terminal capacity #14 to #12 AWG.
- Provided wire connector accept wire range: #22 to #14 AWG.
- Dimmer to be mounted vertically. See stamp on the dimmer for correct positioning.

INSTALLATION

- Turn OFF power at circuit breaker (or remove fuse) before installing the dimmer.
- Wiring the dimmer.
Connect the device to 0-10 V control circuit with provided wire connectors.
Connect the wires from power circuit to the device' screw terminal marked on the back of the device. Refer to the back of device for stripping gage to remove 1/2" [12 mm] insulation from each wire, torque terminal screws 10-12 lb•in [1.1-1.4 N•m].
- For single pole application see wiring diagram shown FIG 1 and the instruction sheet from the Ballast / driver.

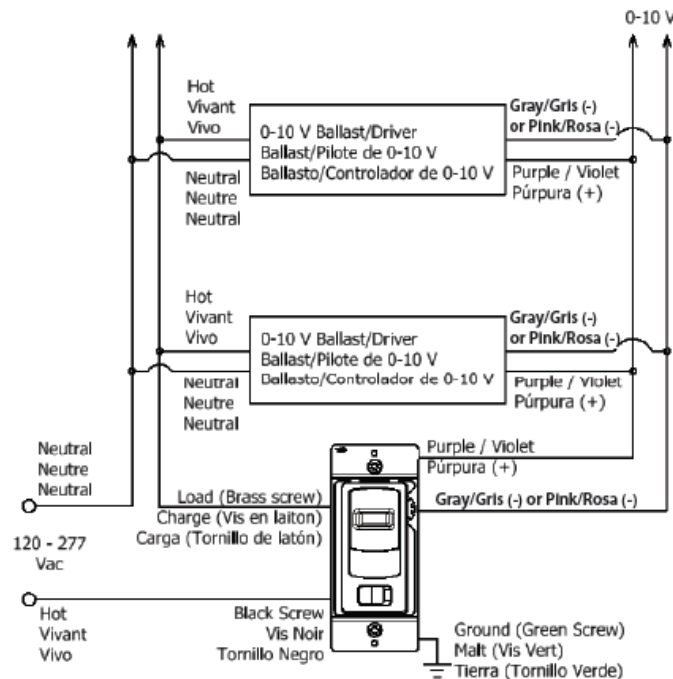

FIG. 1

Wiring Device-Kellems
Hubbell Incorporated (Delaware)
Shelton, CT 06484
1-800-288-6000
www.hubbell-wiring.com

**GRADATEUR À GLISSIÈRE UNIPOLAIRE/3 VOIES 0-10 V PRÉRÉGLÉ LCD0108S
60 Hz 120 Vca 10 A, 277 Vca 5 A CFL / DEL / ÉLECTRONIQUE BALLAST INTÉGRÉ**

Directives de montage

Français

RENSEIGNEMENTS GÉNÉRAUX

- AVIS** - Doit être installé par un électricien qualifié conformément aux codes de l'électricité nationaux et locaux et selon les directives suivantes.
- ATTENTION - RISQUE DE CHOC ÉLECTRIQUE.** Débrancher le circuit avant de procéder au montage
- ATTENTION** - Pour réduire les risques de surchauffe et les dommages éventuels à d'autres matériels, **NE PAS** utiliser pour commander une prise de courant, un appareil motorisé, un luminaire fluorescent ou un appareil alimenté par un transformateur.
- Avis** – La commande d'éclairage basse tension de 0-10 V assure la commande de gradation des pilotes de DEL, des appareils fluorescents et des ballasts DHI de 0-10 V compatibles. Ajuster le niveau d'éclairage minimal (vers le bas) pour optimiser la performance.
- ATTENTION - EMPLOYER UNIQUEMENT DES CONDUCTEURS EN CUIVRE.**
- S'assurer que le type et les caractéristiques nominales de ce dispositif conviennent à l'application.
- Seul un gradateur doit être utilisé dans un circuit à 3 ou 4 voies, les autres interrupteurs à 3 ou 4 voies allumeront les lumières à la luminosité choisie au niveau du gradateur.
- Il est normal que le gradateur soit chaud au toucher pendant son fonctionnement.
- Nettoyer le gradateur avec un chiffon doux humide uniquement. **NE PAS** utiliser de nettoyeurs chimiques.
- Protéger le gradateur contre la poussière et la saleté au moment de peindre ou de replâtrer les murs.
- AVIS** - Pour usage à l'intérieur seulement.
- Pour se connecter à l'alimentation électrique, utiliser des fils homologués 75°C au minimum.
- Calibres de conducteurs n° 14 AWG à n° 12 AWG
- Les raccords fournis acceptent des fils n° 22 à n° 14 AWG.
- Monter le gradateur à la verticale. Consulter l'étiquette sur le gradateur pour le positionner correctement.

MONTAGE

- Couper le courant au niveau du disjoncteur (ou retirer le fusible) avant d'installer le gradateur.
- Câblage du gradateur
Raccorder le dispositif au circuit de commande de 0-10 V à l'aide des raccords fournis.
Raccorder les fils du circuit d'alimentation à la borne à vis du dispositif identifiée au verso de ce dernier. Consulter le gabarit de dénudage au verso du dispositif pour retirer 12 mm (1/2 po) de chaque fil puis serrer les bornes à vis à un couple de 1,1-1,4 N•m (10-12 lb•po).
- Consulter le diagramme de la FIG. 1 pour les applications unipolaires et la notice de montage du ballast / pilote.
- Consulter le diagramme de la FIG. 2 pour les applications à trois voies et la notice de montage du ballast / pilote.
- Ranger soigneusement tous les fils dans la boîte murale. Fixer le gradateur à la boîte murale, le repère "TOP" vers le haut.
- Avis** – Avant de monter la plaque murale, ajuster la plage de gradation au besoin afin d'obtenir un éclairage minimal stable.
- Remettre sous tension à partir du disjoncteur ou du fusible.
- Appuyer sur la bascule "E" pour actionner le gradateur. (FIG 3).
- Déplacer la glissière "B" jusqu'en bas.
- Avis** – Lorsque la glissière est en haut, le sélecteur de sensibilité est hors service.
- Tourner l'extrémité inférieure de la molette de réglage "C" dans le sens contraire des aiguilles d'une montre jusqu'à l'obtention du niveau d'éclairage minimal et que toutes les lumières soient stables et ne clignotent pas.
- Éteindre puis rallumer le gradateur pour vérifier si toutes les lumières s'allument, sinon tourner légèrement la molette de réglage dans le sens des aiguilles d'une montre et répéter cette vérification jusqu'à ce que toutes les lumières s'allument.
- Couper le courant à partir du disjoncteur (ou retirer le fusible).
- Fixer la plaque murale (fourni par le client) sur le gradateur.
- Remettre sous tension à partir du disjoncteur ou réinstaller le fusible pour utiliser le gradateur.

**INTERRUPTOR DE ATENUACIÓN DESLIZANTE PREAJUSTADO DE 0-10 V DE UN
POLO/3 VÍAS LCD0108S
60Hz 120Vac 10A, 277Vac 5A CFL / LED / AUTO-BALASTRADO ELECTRONICO**

Instrucciones de instalación

Español

INFORMACIÓN GENERAL

- AVISO** - Para ser instalado por un electricista calificado, de acuerdo con los códigos eléctricos nacionales y locales, y siguiendo estas instrucciones.
- CUIDADO - RIESGO DE CHOQUE ELÉCTRICO.** Desconectar la corriente antes de la instalación.
- PRECAUCIÓN:** Para reducir el riesgo de sobrecalentamiento y posibles daños a otros equipos, **NO** instalar en un receptáculo de control, artefacto operado por motor, artefacto de iluminación fluorescente o artefacto provisto por transformador.
- Aviso:** El control de iluminación de bajo voltaje 0-10V proporciona control de atenuación para controladores compatibles LED de 0-10 V, fluorescentes y balastras con descarga de alta intensidad. El nivel de luz mínimo (extremo bajo) debe ser ajustado para optimizar el rendimiento.
- CUIDADO - UTILIZAR SOLAMENTE CONDUCTORES DE COBRE.**
- Asegurarse de que el tipo y las características nominales del dispositivo sean apropiados para la aplicación.
- Solo se puede usar un atenuador en un circuito de 3 o 4 vías, los otros interruptores de 3 o 4 vías encenderán la luz al nivel de brillo seleccionado en el atenuador.
- Es normal que el atenuador se sienta caliente al tacto durante el funcionamiento.
- Limpiar el atenuador únicamente con un paño suave húmedo. **NO** use limpiadores químicos.
- Proteger el atenuador del polvo y la suciedad cuando pinte o limpie la pared.
- AVISO** - Para uso en interiores únicamente.
- Para la conexión del suministro, use cables clasificados al menos a 75°C.
- Calibres que admiten los bornes n° 14 AWG a n° 12 AWG.
- El conector de cable proporcionado acepta un rango de cable de: #22 a #14 AWG.
- Montaje del regulador en posición vertical. Véase el sello en el atenuador para el posicionamiento correcto.

INSTALACIÓN

- APAGAR la energía en el disyuntor (o retire el fusible) antes de instalar el atenuador.
- Cableado del atenuador.
Conectar el dispositivo al circuito de control de 0-10 V con los conectores para cable proporcionados
Conectar los cables desde el circuito de alimentación a la terminal del tornillo marcado en la parte posterior del dispositivo. Consulte la parte posterior del dispositivo para conocer el calibre de pelado, para quitar el aislamiento de 1/2" [12 mm] de cada cable, aplique un torque de apriete a los tornillos de las terminales de 10-12 lb•in [1.1-1.4 N•m].
- Para aplicación unipolar consulte el diagrama de cableado mostrado en la FIG 1 y la hoja de instrucciones del balastro / controlador.
- Para aplicación de 3 vías, consulte el diagrama de cableado que se muestra en la FIG 2 y la hoja de instrucciones del balastro / controlador.
- Acomodar todos los cables cuidadosamente dentro de la caja de pared y montar el atenuador a la caja, la marca "TOP" en el dispositivo debe estar hacia arriba.
- Aviso:** Antes de instalar la placa de pared, ajuste el rango de atenuación si es necesario para un nivel estable en el extremo inferior.
- Restaurar la energía en el disyuntor o fusible.
- Presionar el balancín "E" para encender el atenuador. (FIG 3).
- Mover el control deslizante "B" hasta abajo.
- Aviso:** Cuando el control deslizante está en la parte superior, el dial de sensibilidad estará fuera de operación.
- Gire la rueda de ajuste de nivel bajo "C" en sentido antihorario hasta alcanzar el nivel más bajo de luz y todas las luces sean estables, no deben parpadear o destellar.
- Apague el atenuador y vuelva a encenderlo para verificar que todas las bombillas enciendan, de lo contrario gire levemente la rueda de ajuste y repita esta verificación hasta que todas las bombillas enciendan.
- APAGAR la energía en el disyuntor (o retirar el fusible).
- Montar la placa de pared (proporcionada por el cliente) en el atenuador.
- Encender la energía en el disyuntor o restaurar el fusible para usar el atenuador.



2.2 For 3-way application see wiring diagram shown FIG 2 and the instruction sheet from the Ballast / driver.

3. Form all wires carefully into wall box and mount the dimmer to the box, "TOP" marking on the device shall face up.

Notice: Before install the wall plate, adjust Dimming range if needed for stable light level at low-end.

3.1. Restore power at the circuit breaker or fuse.

3.2. Press Rocker "E" to turn dimmer on. (FIG 3.)

3.3. Move the slider "B" down to the bottom.

Notice: when the slider is at the top, the sensitivity dial will be out of operation.

3.4. Turn the low-end Trim Wheel "C" counter-clockwise until the lowest light level is achieved and all lights output are stable and do not flicker or flash.

3.5. Turn dimmer off then back on to verify all bulbs turn on, otherwise turn Trim Wheel clockwise slightly and repeat this verification until all bulbs turn on.

4. Turn OFF power at the circuit breaker (or remove fuse)

5. Mount the wall plate (customer provided) to the dimmer.

6. Turn ON power at the circuit breaker or restore fuse to use the dimmer.

TROUBLESHOOTING

7. The dimmer doesn't turn on the light.

- Check that the bulb is installed and has not failed.
- Check if the circuit breaker or fuse is connected properly.
- Check if the neutral line of the lamp is connected properly.

8. The light flickers throughout the dimming range.

- Check if there is a dimmable mark on the CFL or LED and make sure to use a dimmable CFL or LED light.

9. Lights do not dim low enough.

- Turn the low-end trim wheel C counter-clockwise to achieve minimum light level.

10. Lights do not operate in full brightness.

Adjust high-end Knob "D" to achieve the maximum light level:

- Turn OFF power at the circuit breaker (or remove fuse).
- Remove the dimmer from the wall (DO NOT remove wires).
- Move the slider "B" up, Turn the high-end knob "D" clockwise with a screwdriver to achieve maximum light brightness (FIG. 3).
- Return the dimmer to the wall box.
- Repeat if needed.

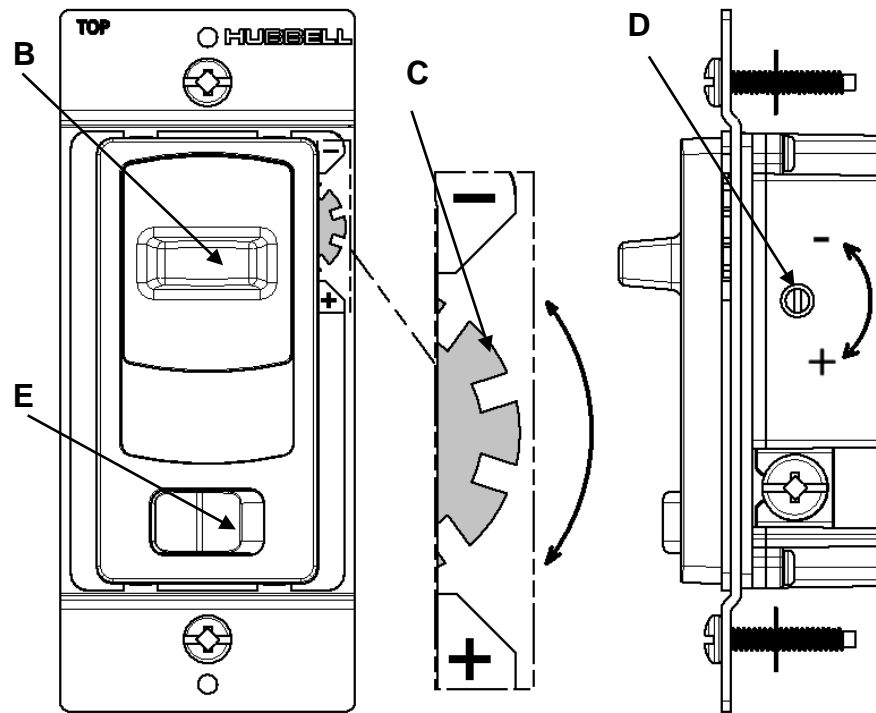

FIG. 3

DÉPANNAGE

7. Le gradateur n'allume pas la lampe.

- S'assurer que la lampe est bien en place et qu'elle fonctionne.
- S'assurer que le disjoncteur ou le fusible est correctement raccordé.
- S'assurer que la ligne de neutre de la lampe est correctement raccordée.

8. La lumière vacille sur toute la plage de gradation.

- Vérifier la présence d'un symbole de gradation sur la DEL ou CFL et que la lampe utilisée est graduable.

9. L'éclairage ne diminue pas assez.

- Tourner l'extrémité inférieure de la molette de réglage "C" dans le sens contraire des aiguilles d'une montre pour obtenir l'éclairage minimal.

10. Les lumières ne donnent pas leur pleine luminosité.

Régler le bouton "D" pour obtenir l'éclairage maximal.

- Couper le courant à partir du disjoncteur (ou retirer le fusible).
- Retirer le gradateur du mur (NE PAS débrancher les fils).
- Déplacer la glissière "B" vers le haut, tourner le bouton "D" dans le sens des aiguilles d'une montre avec un tournevis pour obtenir la luminosité optimale (FIG. 3).
- Réinstaller le gradateur dans la boîte murale.
- Répéter au besoin.

SOLUCIÓN DE PROBLEMAS

7. El atenuador no enciende la luz.

- Verificar que la bombilla esté instalada y no asegurar que no tenga falla.
- Verificar que el disyuntor o fusible está conectado correctamente.
- Comprobar que la línea neutra de la lámpara esté conectada correctamente.

8. La luz parpadea en todo el intervalo de atenuación.

- Verificar si hay una marca de regulación en la CFL o LED y asegurar de usar una lámpara CFL o LED regulable.

9. Las luces no se atenúan lo suficientemente bajo.

- Gire la rueda de ajuste de nivel bajo "C" en sentido antihorario hasta alcanzar el nivel más bajo de luz y todas las luces sean estables, no deben parpadear o destellar.

10. Las luces no funcionan con el máximo brillo.

Ajuste la perilla de nivel alto "D" para lograr el máximo nivel de luz:

- APAGAR la energía en el disyuntor (o retirar el fusible).
- Retire el atenuador de la pared (NO remueva los cables)
- Mover el control deslizante "B" hacia arriba, con un desatornillador gire la perilla de nivel alto "D" en sentido horario para alcanzar el máximo brillo de la luz. (FIG 3)
- Regrese el atenuador a la caja de pared.
- Repetir de ser necesario.

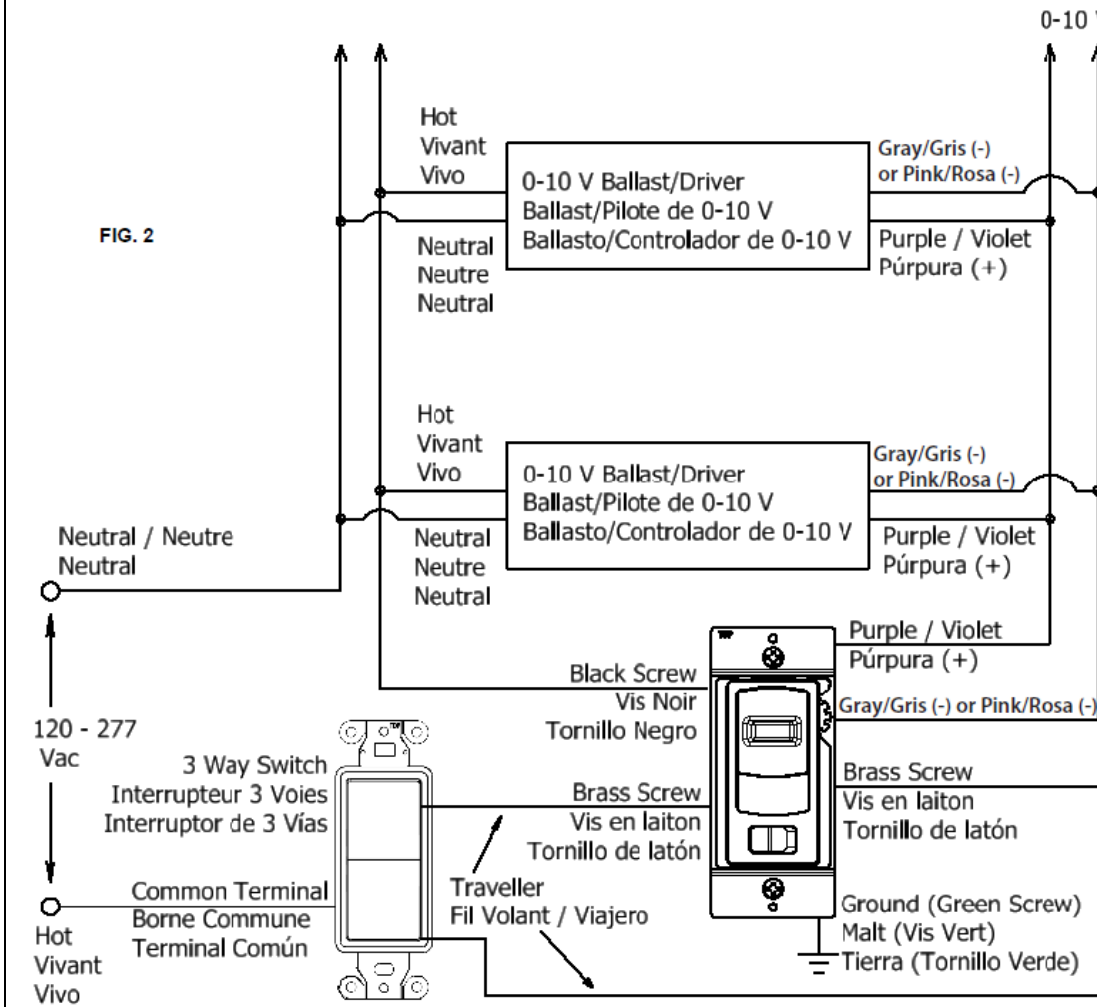

FIG. 2

Hubbell Products México, S. de R.L. de C.V. garantiza este producto, de estar libre de defectos en materiales y mano de obra por un año a partir de su compra. Hubbell reparará o reemplazará el artículo a su criterio juicio en un plazo no mayor de 90 días.

Esta garantía no cubre desgastes por uso normal y no será válida en los siguientes casos
 a) Cuando el producto se hubiese utilizado en condiciones distintas a las normales.
 b) Cuando el producto no hubiese sido operado de acuerdo con el instructivo de uso que se le acompaña
 c) Cuando el producto hubiese sido alterado o reparado por personas no autorizadas por el importador responsable.

El vendedor no otorga otras garantías y excluye expresamente daños incidentales o consecuenciales inherentes a su uso.

Para hacer efectiva la garantía bastara la presentación del producto, acompañado de la póliza correspondiente, debidamente sellada por el establecimiento que lo vendió o bien la factura, recibo o comprobante.

Modelo: _____ Marca: _____ Fecha de compra: _____

Importado por HUBBELL PRODUCTS MÉXICO S. DE R.L. DE C.V.
 Calle 5 Sur # 104, Parque industrial Toluca 2000, Toluca Edo de México. C.P. 50200
 Tel.:(722) 980 0600